



# クボタケミックス 設計積算価格表

予算関係資料

消費税は含んでおりません。  
別途消費税を申し受けます。

建築設備 ガス用

● 2026年5月 ●

## 目次



1. 硬質ポリ塩化ビニル管	1	13. VM二管路管、継手	39
1. 直管	1	14. 貯水機能付防災ヘッダー	40
2. HIパイプ(耐衝撃性管)	1	1. 貯水機能付防災ヘッダー「貯めてるソー」	40
3. PL-HIパイプ	2	15. LKハット	40
4. 発泡三層管(建物排水用リサイクル管)	2	16. 建築設備用ポリエチレンパイプ・継手	41
5. リサイクル取付け管	2	1. パイプ(スーパータフポリHPPE-JP)	41
2. DV継手	3	2. スーパータフポリHPPE-JP用継手	42
1. DV継手	3	3. (参考掲載品)防火区画貫通措置部材	51
2. VU-DV継手	5	4. 外層付水道配水用ポリエチレン管「サンプロテクト」	52
3. その他VU継手	6	5. 溶剤浸透防止スリーブ<ナイロンスリーブ>	53
4. 掃除口付各種継手	8	17. 地中熱交換用オール樹脂配管システム(GEOGRA)	54
5. 透明DV継手	9	1. 高密度ポリエチレン製地中熱交換用パイプ	54
6. 透明VU-DV継手	10	2. 高密度ポリエチレン製プレハブヘッダー	54
7. 低層住宅用排水合流継手「KCユカマスS」	10	3. Y字継手	54
8. 低層住宅用基礎貫通継手「KC貫通バック」	10	18. 消火設備用ポリエチレンパイプ・継手	55
3. カラーパイプ、カラーDV継手	11	1. パイプ(スーパータフポリHPPE-FF)	55
1. カラーパイプ「タフカラーパイプ」	11	2. スーパータフポリHPPE-FF用継手	55
2. タフカラーDV継手	11	19. 高圧消火設備用ポリエチレンパイプ	58
3. タフカラーVU-DV継手	15	1. パイプ(HPPE-HF)	58
4. KC耐火ビニルパイプ、KC耐火透明継手DV	16	2. 継手(HPPE-HF用継手)	58
1. KC耐火ビニルパイプ(TF-VP)	16	20. スプリンクラー設備用ポリエチレンパイプ・継手	59
2. KC耐火透明継手DV(TF-DV)	16	1. パイプ(スーパータフポリHPPE-SP)	59
5. KCDレンパイプ、KCDレン透明継手	18	2. スーパータフポリHPPE-SP用継手	59
1. KCDレンパイプ(KCD-P)	18	21. 水道用ポリエチレン二層管(1種二層管・3種二層管)	60
2. KCDレン透明継手(KCD-F)	18	1. 水道用ポリエチレン二層管(1種二層管)	60
6. TS継手	19	2. 再生水用ポリエチレン二層管 [スーパータフポリHPPE-3W](3種二層管)	60
1. TS継手	19	22. 圧力用高密度ポリエチレン管	61
2. TS加工継手	21	1. 直管	61
7. HI・TS継手、TSフランジ、水道用透明継手	22	2. 継手	62
1. HI・TS継手	22	■ 他管種やバルブとの接続について	74
2. HI加工継手	24	23. 厨房排水用HTPPパイプ、継手	75
3. TSフランジ他	25	1. 厨房排水用HTPPパイプ	75
4. 水道用透明継手	26	2. 厨房排水用HTPP-RR継手	75
8. HTパイプ(耐熱性硬質ポリ塩化ビニル管)、継手	27	24. ガス用ポリエチレンパイプ、継手	77
1. HTパイプ	27	1. パイプ	77
2. HT継手	27	2. 継手	77
3. 特殊HT継手	28	25. 接着剤・滑剤・接合剤	78
4. HT-DV継手	29		
5. タフカラーHTパイプ	30		
6. タフカラーHTDV継手	30		
9. KCポリブテンパイプ・継手	31		
1. パイプ	31		
2. 熱融着タイプ継手(H種継手)	31		
3. 熱融着タイプ継手(H種-R型継手)	33		
4. 電気融着タイプ継手(E種継手)	33		
10. KCボックス			
(床暖・給水・給湯用架橋ポリエチレン管)	34		
1. 床暖・融雪・冷温水配管用	34		
2. 給水給湯配管システム	34		
11. Jワンクイック2			
(ポリブテンパイプ・架橋ポリエチレン管用継手)	35		
12. 共通部材			
(ポリブテンパイプ・架橋ポリエチレン管)	38		
1. 防火区画貫通措置部材	38		
2. 給水用貫通スリーブ	38		

※本表の掲載写真は一例ですので、サイズによっては形状等違う場合があります。

# 1 硬質ポリ塩化ビニル管

## 1. 直管

1本当:円



水道用 VPパイプ (1001) JIS K6742 品					
全長 4m (5)は 5m	受	サイズ	価格	梱包数	備考
		13	1,390	50	
		16	2,080	35	
		20	2,540	30	
		25	3,610	20	
		30	4,450	15	
		○ 40	6,250	7	
		○ 50	8,700	5	
		○ 65	11,120	5	
		○ 75	17,060	3	
		○ 100	23,050	2	
		○ 125	33,010	2	
		○ 150	49,540	1	
		○ 40(5)	7,800	7	
		○ 50(5)	10,880	5	
		○ 75(5)	21,240	3	
		○ 100(5)	31,530	2	
		○ 125(5)	41,240	2	
	○ 150(5)	61,970	1		
VPパイプ (1001) JIS K6741 品					
全長 4m	受	サイズ	価格	梱包数	備考
		40	5,170	7	
		50	7,230	5	
		65	9,240	5	
		75	14,140	3	
		100	20,770	2	
		125	26,700	2	
		150	40,160	1	
		200	59,880	1	
		250	92,940	1	
		300	132,050	1	
		○ 75×2800	10,880	3	
		○ 100×2800	16,000	2	
	VUパイプ (1005) JIS K6741 品				
全長 4m	受	サイズ	価格	梱包数	備考
		40	2,690	20	
		50	3,450	15	
		65	5,210	10	
		75	6,940	7	
		100	10,390	5	
		125	16,910	3	
		150	24,280	1	
		200	40,160	1	
		250	60,070	1	
		300	84,540	1	
		350	114,170	1	
		400	151,410	1	
	450	191,480	1		
	500	234,470	1		
	600	349,440	1		

1本当:円

SUパイプ (1005) メーカー規格品					
全長 4m	受	サイズ	価格	梱包数	備考
		50×54	3,080	15	
		63×68	4,880	10	
		75×80	5,790	7	
		100×106	9,230	5	
		157×165	19,190	1	
		206×216	31,430	1	

## 2. HIパイプ(耐衝撃性管)

1本当:円

水道用 HI-VPパイプ (6001) JIS K6742 品					
全長 4m (5)は 5m	受	サイズ	価格	梱包数	備考
		13	1,900	50	
		16	2,730	35	
		20	3,300	30	
		25	4,760	20	
		30	5,750	15	
		40	8,240	7	
		50	11,640	5	
		65	14,950	5	
		75	22,690	3	
		100	33,890	2	
		125	43,520	2	
		150	66,310	1	
		○ 40(5)	10,360	7	
		○ 50(5)	14,550	5	
		○ 75(5)	28,290	3	
		○ 100(5)	42,240	2	
		○ 150(5)	82,820	1	
一般用 HI-VPパイプ (6001) JIS K6741 品					
全長 4m	受	サイズ	価格	梱包数	備考
		200	93,180	1	
		○ 250	142,380	1	
		○ 300	202,030	1	

(注) (1)受欄の○印は受注生産品です。

### 3. PL-HIパイプ

食品衛生法における  
ポジティブリスト(PL)制度に適合

1本当:円

PL-HIパイプ (6006) メーカー規格品					
全長 4m	受	サイズ	価格	梱包数	備考
 ※PL-HIの印字 が入ります	○	13	1,900	50	
	○	16	2,730	35	
	○	20	3,300	30	
	○	25	4,760	20	
	○	30	5,750	15	
	○	40	8,240	7	
	○	50	11,640	5	
	○	65	14,950	5	
	○	75	22,690	3	
	○	100	33,890	2	
備考 梱包単位での販売となります。					

### 4. 発泡三層管

(建物排水用リサイクル管)

1本当:円

発泡三層管 RF-VP (2001) JIS K9798 品					
ブルーグレー 全長 4m	受	サイズ	価格	梱包数	備考
		40	5,420	7	
		50	7,620	5	
		65	9,720	5	
		75	14,940	3	
		100	21,930	2	
		125	28,630	2	
		150	42,500	1	

### 5. リサイクル取付け管

1本当:円





ゴム輪受口片受け直管 RS-SRB JIS K9797 品/AS62 品 (公社)日本下水道協会Ⅱ類資器材認定品						
	有効長 0.8m(1389)					
	受	サイズ	価格	梱包数	備考	
	○	100	4,570	8	★	
	○	150	10,450	2		
	○	200	16,420	2		
	有効長 4m(0205)					
	受	サイズ	価格	梱包数	備考	
	100	13,510	1			
	150	30,770	1			
○	200	51,640	1			
ゴム輪受口両受け直管 RS-WSRB (0215) JIS K9797 品/AS62 品 (公社)日本下水道協会Ⅱ類資器材認定品						
	受	サイズ	価格	梱包数	備考	
	○	100	14,270	1		
	○	150	33,510	1		
	○	200	55,610	1		
プレーンエンド直管 RS-VU (2005) JIS K9797 品/AS62 品 (公社)日本下水道協会Ⅱ類資器材認定品						
	全長 4m	受	サイズ	価格	梱包数	備考
			100	11,400	5	
			150	26,680	1	
			200	44,110	1	

(注) (1) 受欄の○印は受注生産品です。



(2) 備考欄 ★印は在庫がなくなり次第、販売を終了します。

## 1. DV 継手

1個当:円





90° エルボ DL(2151) JIS K6739 品					
	受	サイズ	価格	梱包数	備考
		30	152	300	
		40	192	150	
		50	324	84	
		65	550	36	
		75	780	30	
		100	1,550	16	
		125	3,320	8	
		150	5,700	5	
45° エルボ 45L(2153) JIS K6739 品					
	受	サイズ	価格	梱包数	備考
		30	152	340	
		40	192	190	
		50	306	100	
		65	500	42	
		75	680	38	
		100	1,350	20	
		125	2,860	10	
		150	4,630	6	
90° 大曲エルボ LL(2152) JIS K6739 品					
	受	サイズ	価格	梱包数	備考
		40	355	110	
		50	560	56	
		65	950	26	
		75	1,300	22	
		100	2,530	10	
		125	4,570	5	
		150	6,870	4	
		75×50	1,500	30	都
	100×65	2,400	14	都 マ	
	100×75	2,740	12	都 マ	
ソケット DS(2158) JIS K6739 品					
	受	サイズ	価格	梱包数	備考
		30	135	540	
		40	143	280	
		50	184	160	
		65	306	70	
		75	477	65	
		100	930	34	
		125	1,850	14	
	150	3,200	12		

1個当:円

90° Y DT(2154) JIS K6739 品/AS-64 品(*印)					
	受	サイズ	価格	梱包数	備考
		30	214	180	
		40	316	100	
		50	510	50	
		65	830	26	
		75	1,130	24	
		100	2,360	12	
		125	4,370	6	
		150	7,840	4	
		40×30	266	120	
		50×30	366	76	
		50×40	366	66	
		65×40	660	40	
		65×50	660	34	
		75×40	930	34	
		75×50	930	34	
	75×65	930	30		
	100×40	1,790	24		
	100×50	1,790	22		
	100×65	1,790	16		
	100×75	1,790	14		
	125×75	4,310	8	*	
	125×100	4,310	8	*	
	150×75	7,450	7	メ	
	150×100	7,450	6	メ	
45° Y Y(2157) JIS K6739 品					
	受	サイズ	価格	梱包数	備考
		40	447	70	
		50	640	35	
		65	1,060	20	
		75	1,530	16	
		100	3,200	8	
		125	5,760	4	
		150	13,580	3	
		40×30	264	100	マ
		50×40	469	50	
		65×40	850	30	
		65×50	850	26	
		75×40	1,120	32	
		75×50	1,120	26	
		75×65	1,120	20	
		100×40	2,320	22	
	100×50	2,320	16		
	100×65	2,320	14		
	100×75	2,320	10		
	125×100	5,700	5		
	150×100	8,180	4		

(注) (1)受欄の○印は受注生産品です。(2)備考欄 〇印については、メーカー規格品でストッパー部はVPタイプです。  
 (3)備考欄 都 印は都市再生機構標準品です。(4)備考欄 マ 印は前澤化成工業(株)製です。

1個当:円

90° 大曲 Y LT(2155) JIS K6739 品					
	受	サイズ	価格	梱包数	備考
		40	530	70	
		50	700	34	
		65	1,220	18	
		75	1,780	16	
		100	3,420	8	
		125	5,720	4	
		150	11,960	3	
		50×40	630	46	
		65×40	930	30	
		65×50	930	24	
		75×40	1,350	30	
		75×50	1,350	26	
		75×65	1,350	20	
		100×40	2,530	18	
		100×50	2,530	14	
		100×65	2,530	12	
		100×75	2,530	12	
		125×65	5,310	6	
		125×75	5,310	6	
		125×100	5,310	4	
	150×65	8,630	5		
	150×75	8,630	5		
	150×100	8,630	4		
	150×125	8,630	3		
インクリーザー IN(2159) JIS K6739 品/AS-64 品(*印)					
	受	サイズ	価格	梱包数	備考
		40×30	173	270	
		50×30	192	200	
		50×40	192	150	
		65×40	388	130	
		65×50	388	100	
		75×40	540	120	
		75×50	540	120	
		75×65	540	90	
		100×40	790	54	
		100×50	790	54	
		100×65	790	54	
		100×75	890	50	
		○ 125×65	1,240	28	*
		125×75	1,300	28	*
		125×100	1,300	25	
	150×75	2,020	20	*	
	150×100	2,020	20		
	150×125	2,550	18		
差込ソケット ES-A(2162) メーカー規格品/都市再生機構標準品					
φ75、100	受	サイズ	価格	梱包数	備考
		40	1,710	60	
		50	2,320	60	
		65	2,600	24	
		75	4,670	30	
φ40、50、65 125、150	受	サイズ	価格	梱包数	備考
		100	5,270	15	
		125	4,470	12	
		150	5,450	8	
備考 サイズ75、100は 耐候性向上品タフカラーグレー となります。					

1個当:円

やりとりソケット ES-B+プラス(2163) メーカー規格品/都市再生機構標準品					
	受	サイズ	価格	梱包数	備考
		50	4,040	60	
		65	4,840	30	
		75	5,820	15	
		100	11,180	9	
		125	14,880	6	
		150	20,020	4	
備考 耐候性向上品タフカラーグレーとなります。 滑剤レスゴム輪を使用しています。					
鋼管用アダプター DA(2160) メーカー規格品/都市再生機構標準品					
	受	サイズ	価格	梱包数	備考
	○	30×1 1/4"	4,910	100	
	○	40×1 1/2"	5,590	100	
	○	50×2"	6,490	70	
	○	65×2 1/2"	6,720	40	
	○	75×2"	930	70	
	○	75×2 1/2"	970	65	
	○	75×3"	7,180	30	
	○	100×4"	7,370	15	
排水用バルブソケット DVS(2166) メーカー規格品/都市再生機構標準品					
	受	サイズ	価格	梱包数	備考
		40×1 1/2"	266	235	
		50×2"	447	110	
		65×2 1/2"	630	70	
		75×3"	850	60	
		100×4"	1,640	36	
つまみ型掃除口 VCO(2361) メーカー規格品					
	受	サイズ	価格	梱包数	備考
		40	580	220	
		50	640	140	
		65	1,010	72	
		75	1,330	50	
		100	1,920	20	
		125	4,390	12	
		150	6,390	6	
		200	13,130	2	
フランジ形掃除口 CO(2161) メーカー規格品/都市再生機構標準品					
φ50、75	受	サイズ	価格	梱包数	備考
	○	50	1,840	100	
	○	65	7,610	30	
	○	75	2,790	40	
	○	100	20,150	10	
	○	125	21,410	5	
	○	150	33,990	5	
通気口 VO(2164) メーカー規格品/都市再生機構標準品					
φ50	受	サイズ	価格	梱包数	備考
	○	50	1,130	112	
	○	65	6,440	32	
	○	75	6,850	21	
	○	100	8,730	10	

(注) (1)受欄の○印は受注生産品です。

1個当:円

## 2. VU-DV 継手

1個当:円

スライドチーズ ST(2365) メーカー規格品					
	受	サイズ	価格	梱包数	備考
		75×50	3,110	18	
		75	3,740	12	
		100×75	4,750	8	
		100	5,730	8	
備考 耐候性向上品タフカラーグレーとなります。					
90° 大曲両 Y WLT(2156) JIS K6739 品					
	受	サイズ	価格	梱包数	備考
	○	65	2,050	10	
		75	3,250	8	
		100	6,280	4	
	○	100×75	4,170	6	ト
○	125×100	7,060	3		
ヘッドVS HVS(2363) メーカー規格品					
	受	サイズ	価格	梱包数	備考
	○	75	1,350	24	ト
	○	100	1,760	12	ト
100° エルボ 100L(2351) メーカー規格品					
	受	サイズ	価格	梱包数	備考
	○	75	1,640	18	
		100	3,440	18	★
備考 耐候性向上品タフカラーグレーとなります。					
スライドS SS(2362) メーカー規格品					
	受	サイズ	価格	梱包数	備考
		75	3,580	12	
		100	5,010	12	
	○	125	10,290	6	
	○	150	12,520	4	
備考 耐候性向上品タフカラーグレーとなります。					
ソケット DVSS(2358) AS-64 品					
	受	サイズ	価格	梱包数	備考
		75	2,880	24	
		100	4,040	15	
備考 耐候性向上品タフカラーグレーとなります。					





90° エルボ VU-DL(2251) AS-38 品					
	受	サイズ	価格	梱包数	備考
		40	204	150	メ
		50	324	84	
		65	550	36	
		75	780	30	
		100	1,550	16	
		125	3,320	8	
		150	5,700	5	メ
		200	7,760	4	メ
		250	16,230	2	メ
	300	30,650	1	メ	
	350	81,120	1	メ	
	400	132,160	1	メ	
45° エルボ VU-45L(2253) AS-38 品 / AS-12品 (* 印)					
	受	サイズ	価格	梱包数	備考
		40	204	190	メ
		50	306	100	
		65	500	42	
		75	680	38	
		100	1,350	20	
		125	2,860	10	
		150	4,630	6	
		200	6,610	4	*
		250	13,780	2	*
		300	30,190	2	*
	350	76,620	1	メ	
	400	128,100	1	メ	
90° 大曲エルボ VU-LL(2252) AS-38 品 / AS-12品 (* 印)					
	受	サイズ	価格	梱包数	備考
		50	560	56	
		75	1,300	22	
		100	2,530	10	
		125	4,570	5	
		150	6,870	4	
		200	14,500	2	*
		250	39,460	2	*
	300	63,120	1	*	
ソケット VU-DS(2258) AS-38 品 / AS-12品 (* 印)					
	受	サイズ	価格	梱包数	備考
		40	148	280	メ
		50	184	160	
		65	306	70	
		75	477	65	
		100	930	34	
		125	1,850	14	
		150	3,200	12	
		200	4,470	6	*
		250	8,960	4	*
		300	14,900	2	*
		350	47,970	1	メ
	400	69,090	1	メ	

(注) (1)受欄の○印は受注生産品です。(2)備考欄 メ印はメーカー規格品です。

(3)備考欄 ト印は東栄管機(株)製品です。

(4)備考欄 ★印は梱包仕様の変更にともない、順次梱包数を切替いたします(切替前:18、切替後:16)。

1個当:円







90° Y VU-DT(2254) AS-38品/AS-12品(*印)					
	受	サイズ	価格	梱包数	備考
		50	510	50	
		65	830	26	
		75	1,130	24	
		100	2,360	12	
		125	4,370	6	メ
		150	7,840	4	
		200	15,660	2	*
		250	28,210	1	*
		300	63,120	1	メ
	○	350	108,160	1	メ
		75×50	930	34	
		100×50	1,790	22	
		100×75	1,790	14	
		150×100	7,450	6	
	○	200×100	11,900	4	*
		200×125	13,800	4	*
		200×150	14,940	2	メ
	250×200	26,940	1	*	
45° Y VU-Y(2257) AS-38品/AS-12品(*印)					
	受	サイズ	価格	梱包数	備考
		50	640	35	
		75	1,530	16	
		100	3,200	8	
		125	5,760	4	
		150	13,580	3	
		200	28,640	2	*
		75×50	1,120	26	
		100×50	2,320	16	
		100×75	2,320	10	
	○	200×100	24,990	2	メ
	200×150	25,520	2	*	
90° 大曲 Y VU-LT(2255) AS-38品/AS-12品(*印)					
	受	サイズ	価格	梱包数	備考
		50	700	34	
		75	1,780	16	
		100	3,420	8	
		125	5,720	4	
		150	11,960	3	
		200	27,090	2	*
		75×50	1,350	26	
		100×50	2,530	14	
		100×75	2,530	12	
		150×125	8,630	3	
	200×100	22,850	2	メ	
	200×150	26,150	2	*	
インクリーザー VU-IN(2259) AS-38品/AS-12品(*印)					
	受	サイズ	価格	梱包数	備考
		50×40	204	150	メ
		65×50	388	100	
		75×50	540	120	
		75×65	540	90	
		100×50	790	54	
		100×65	790	54	
		100×75	890	50	
		125×100	1,300	25	

1個当:円

インクリーザー VU-IN(2259) AS-38品/AS-12品(*印)					
	受	サイズ	価格	梱包数	備考
		150×100	2,020	20	
		150×125	2,550	18	
		200×100	5,080	6	メ
		200×125	5,410	6	メ
		200×150	6,270	6	*
		250×200	12,560	4	*

3. その他 VU 継手

1個当:円

VU キャップ VU-CAP(2354) メーカー規格品					
	受	サイズ	価格	梱包数	備考
		40	214	300	
		50	294	200	
		65	670	100	
		75	870	50	
		100	1,480	30	
		125	2,130	18	
		150	3,230	10	
		200	5,990	3	
		250	15,640	3	
		300	24,150	3	
VU10° ブッシング VU10B(2353) メーカー規格品					
	受	サイズ	価格	梱包数	備考
	○	50	397	36	
	○	75	1,020	20	
	○	100	1,890	12	
VU100° エルボ VU100L(2351) メーカー規格品					
	受	サイズ	価格	梱包数	備考
	○	50	469	24	
	○	75	1,130	12	
	○	100	2,350	6	
VUブッシング VUSR(5474) メーカー規格品					
	受	サイズ	価格	梱包数	備考
	○	75×50	386	120	マ
	○	100×50	611	60	マ
	○	100×65	611	48	マ
	○	100×75	611	48	マ
VU-VP変換ソケット VU-VPS(5477) メーカー規格品					
	受	サイズ	価格	梱包数	備考
	○	100	1,130	20	
	○	125	2,350	10	タ
	○	150	3,360	4	タ
VU 偏芯ブッシング VUHB(5475) メーカー規格品					
	受	サイズ	価格	梱包数	備考
	○	75×40	386	120	マ
	○	75×50	386	120	マ
	○	75×65	386	120	マ
	○	100×40	611	60	マ
	○	100×50	1,080	50	
	○	100×65	611	48	マ
	○	100×75	1,080	50	
	○	125×100	1,250	24	マ
	○	150×100	2,280	12	
	○	150×125	1,320	24	マ

(注) (1) 受欄の○印は受注生産品です。(2) 備考欄 メ印はメーカー規格品です。

(3) 備考欄 マ印は前澤化成工業(株)製です。(4) 備考欄 タ印はタキロンシーアイ(株)製です。

1個当:円

VU 偏芯ソケット(受・受) OJH(5476) メーカー規格品					
	受	サイズ	価格	梱包数	備考
	○	40×50	386	24	マ
	○	50×65	625	24	マ
		50×75	625	24	マ
	○	50×100	772	24	マ
	○	65×75	625	24	マ
	○	65×100	772	24	マ
	○	75×100	772	24	マ
	○	100×125	2,330	12	マ
	○	100×150	5,440	12	
○	125×150	5,960	8		
VU 偏芯やりとりソケット SLRP(5531) メーカー規格品					
	受	サイズ	価格	梱包数	備考
	○	150	5,660	4	
VU 偏芯ソケット(受・差) HENSIN-S(5476) メーカー規格品					
	受	サイズ	価格	梱包数	備考
	○	150-125P	4,830	15	
伸縮継手 SLR(5531) AS-19 品					
	受	サイズ	価格	梱包数	備考
	○	100	3,880	12	メ
	○	125	6,760	9	メ
	○	150	6,760	4	
	○	200	11,360	2	
排水用 11 1/4° エルボ VU11 1/4(5430) メーカー規格品					
	受	サイズ	価格	梱包数	備考
	○	75	963	20	マ
	○	100	2,680	12	
	○	150	10,610	8	
排水用 22 1/2° エルボ VU22 1/2(5431) メーカー規格品					
	受	サイズ	価格	梱包数	備考
	○	50	708	20	マ
	○	75	936	20	マ
	○	100	2,680	12	
	○	150	10,610	8	
排水用 30° エルボ VU30L(5432) メーカー規格品					
	受	サイズ	価格	梱包数	備考
	○	50	708	20	マ
	○	75	936	20	マ
	○	100	2,680	12	
	○	150	10,610	8	
排水用 60° エルボ VU60L(5433) メーカー規格品					
	受	サイズ	価格	梱包数	備考
	○	75	936	20	マ
	○	100	2,680	12	

1個当:円

VU 異径エルボ VUL(5434) AS-38 品					
	受	サイズ	価格	梱包数	備考
		50×40	810	20	メ
	○	65×50	1,100	20	
	○	75×40	625	20	メ マ
		75×50	1,100	25	
	○	75×65	810	18	マ
	○	100×50	1,970	16	
	○	100×75	1,970	12	
○	150×100	4,250	10	メ マ	
VU45° 片受けエルボ VU45KL(5435) メーカー規格品					
	受	サイズ	価格	梱包数	備考
	○	50	389	20	
	○	75	810	35	
	○	100	1,630	18	
VU90° 片受けエルボ VU90KL(5436) メーカー規格品					
	受	サイズ	価格	梱包数	備考
	○	40	227	20	マ
		50	408	20	
	○	65	519	20	マ
	○	75	950	30	
	○	100	1,970	15	
VUSソケット VUSS(5437) AS-38 品					
	受	サイズ	価格	梱包数	備考
		40	700	30	メ
		50	750	16	
	○	65	1,390	14	
		75	1,630	10	
		100	2,530	10	
	○	125	2,490	6	ト
	○	150	4,390	4	ト

(注) (1)受欄の○印は受注生産品です。(2)備考欄 メ印はメーカー規格品です。

(3)備考欄 マ印は前澤化成工業(株)製です。(4)備考欄 ト印は東栄管機(株)製品です。

#### 4. 掃除口付各種継手

1個当:円

ハイブリッド型掃除口付 VU-LT ハイブリッドVCOツキ VU-LT(5255) メーカー規格品				
受	サイズ		価格	梱包数
	○	150		28,470
○	200		54,900	2
備考 他のサイズはお問い合わせください。				
ハイブリッド型掃除口付 VU-Y ハイブリッドVCOツキ VU-Y(5257) メーカー規格品				
受	サイズ		価格	梱包数
	○	150		28,470
○	200		54,900	2
備考 他のサイズはお問い合わせください。				

#### 特長

- ①ピット内の排水管に使用します。
- ②点検用掃除口機能に加え、掃除口に内蓋部を設けることで、洗浄ノズルの導通性を向上させました。



1個当:円

掃除口付 90° 合流継手 VCO φ100ツキVU-LT(5255) メーカー規格品				
受	サイズ		価格	梱包数
	○	150 左(右)		26,440
○	200×150 左(右)		44,750	2
備考 写真は 150左タイプです。				
掃除口付 45° 合流継手 VCO φ100ツキVU-Y(5257) メーカー規格品				
受	サイズ		価格	梱包数
		150 左(右)		26,440
	200×150 左(右)		44,750	2
備考 写真は 200×150 左タイプです。				

#### 特長

- ①ピット内の排水管に使用します。
- ②合流継手に掃除口を取りつけました。
- ③合流地点とは別にVU-DTと掃除口を設ける必要がなくなり、施工・維持管理の面からも便利になります。

1個当:円

スマート掃除口継手 SF-COS(2180) メーカー規格品				
受	サイズ		価格	梱包数
		75×75		8,540
○	75×75 (透明)		10,470	20
	100×75		9,760	10
	100×75 (透明)		11,790	10
	100×100		13,480	10
○	100×100 (透明)		16,220	10
備考 サイズ表記は、本体径×掃除口径です。				

#### 特長

- ①掃除ロー一体型で、現場での組み立てが不要です。
  - ②出っ張りが小さく、コンパクトに納まります。
  - ③内面の段差が少なく、排水をスムーズに流します。
  - ④クボタイカシリーズとの相性ピッタリ。
- 直管には、階高に合わせた長さで切り管のロスを低減できる「VP短尺管」をおすすめします。



1個当:円

スマート掃除口開閉治具 (2180) メーカー規格品				
受	価格		梱包数	
○	12,240		20	





(注) (1)受欄の○印は受注生産品です。

5. 透明 DV 継手

1個当:円

1個当:円









90° エルボ DL(2151) JIS K6739 品					
受	サイズ	価格	梱包数	備考	
	30	175	300		
	40	220	150		
	50	374	84		
	65	780	36		
	75	1,000	30		
	100	1,790	16		
45° エルボ 45L(2153) JIS K6739 品					
受	サイズ	価格	梱包数	備考	
	30	175	340		
	40	220	190		
	50	351	100		
	65	700	42		
	75	890	38		
	100	1,520	20		
90° 大曲がりエルボ LL(2152) JIS K6739 品					
受	サイズ	価格	梱包数	備考	
	40	408	110		
	50	640	56		
	65	1,300	26		
	75	1,630	22		
	100	2,890	10		
	50×40	950	74	メ	
ソケット DS(2158) JIS K6739 品					
受	サイズ	価格	梱包数	備考	
	30	152	540		
	40	164	280		
	50	212	160		
	65	570	70		
	75	620	65		
	100	1,050	34		
90° Y DT(2154) JIS K6739 品					
受	サイズ	価格	梱包数	備考	
	30	247	180		
	40	363	100		
	50	590	50		
	65	970	26		
	75	1,330	24		
	100	2,730	12		
	40×30	305	120		
	50×40	421	66		
	65×40	750	40		
	65×50	750	34		
	75×50	1,050	34		
	100×50	2,050	22		
100×75	2,050	14			
125×100	9,530	8			
インクリーザー IN(2159) JIS K6739 品					
受	サイズ	価格	梱包数	備考	
	○ 40×30	199	270		
	50×40	220	150		
	65×50	540	100		
	75×50	620	120		
	75×65	620	90		
	100×50	930	54		
	100×75	1,000	50		

45° Y Y(2157) JIS K6739 品					
受	サイズ	価格	梱包数	備考	
	40	520	70		
	50	750	35		
	65	1,220	20		
	75	1,780	16		
	100	3,660	8		
	50×40	540	50		
	65×50	980	26		
	75×50	1,300	26		
	100×50	2,680	16		
	100×75	2,680	10		
90° 大曲がりY LT(2155) JIS K6739 品					
受	サイズ	価格	梱包数	備考	
	40	610	70		
	50	810	34		
	65	1,390	18		
	75	2,050	16		
	100	3,910	8		
	50×40	720	46		
	65×40	1,300	30		
	65×50	1,300	24		
	65×50×50	1,530	28	メ	
	75×50	1,680	26		
	75×65	1,680	20		
	100×40	2,890	18		
	100×50	2,890	14		
	100×65	2,890	12		
	100×75	2,890	12		
差込ソケット ES-A(2162) メーカー規格品					
受	サイズ	価格	梱包数	備考	
	75	2,940	30		
	100	3,370	15		
Sソケット SS(5437、2358) メーカー規格品					
受	サイズ	価格	梱包数	備考	
	○ 50	1,160	25		
	○ 75	2,680	24		
	○ 100	3,800	15		
ブルー接着剤 (1039) メーカー規格品					
受	サイズ	価格	梱包数	備考	
	カラータフダイブルー 500g (ハケ付)	2,180	24		
	カラータフダイブルー 1kg (ハケ付)	4,320	10		
	カラータフダイブルー 150N SB 1kg (ハケ付)	7,010	10		
ブルー150N SB 低粘度 染み出し防止機能					
(注意) 透明 DV 継手と管の接合には必ず「カラータフダイブルー接着剤」をご使用ください。					

(注) (1)受欄の○印は受注生産品です。(2)備考欄 メ印はメーカー規格品です。



### 6. 透明 VU-DV 継手

1個当:円

90° エルボ VU-DL(2251) AS-38 品					
	受	サイズ	価格	梱包数	備考
	○	50	369	84	
		75	910	30	
	100	1,790	16		
45° エルボ VU-45L(2253) AS-38 品					
	受	サイズ	価格	梱包数	備考
	○	50	351	100	
		75	780	38	
	100	1,520	20		
90° 大曲がりエルボ VU-LL(2252) AS-38 品					
	受	サイズ	価格	梱包数	備考
	○	50	640	56	
		75	1,500	22	
	100	2,900	10		
ソケット VU-DS(2258) AS-38 品					
	受	サイズ	価格	梱包数	備考
	○	50	214	160	
		75	540	70	★
		100	1,050	34	
90° Y VU-DT(2254) AS-38 品					
	受	サイズ	価格	梱包数	備考
	○	50	590	50	
		75	1,330	24	
		100	2,730	12	
	○	75×50	1,050	34	
		100×50	2,050	22	
100×75		2,050	14		
	150×100	13,920	6		
45° Y VU-Y(2257) AS-38 品					
	受	サイズ	価格	梱包数	備考
	○	50	740	35	
		75×50	1,300	26	
		100	3,670	8	
90° 大曲がりY VU-LT(2255) AS-38 品					
	受	サイズ	価格	梱包数	備考
	○	50	790	34	
		75	2,050	16	
		100	3,920	8	
	○	75×50	1,520	26	
		100×50	2,900	14	
100×75		2,900	12		
インクリーザー VU-IN(2259) AS-38 品					
	受	サイズ	価格	梱包数	備考
	○	75×50	620	120	
	○	100×75	1,000	50	

### 7. 低層住宅用排水合流継手「KC ユカマスS」

1個当:円

KC ユカマスS (5425) メーカー規格品					
	受	サイズ	価格	梱包数	備考
	○	流入75 流出100	オープン価格	1	
		流入75 流出75	オープン価格	1	
KC ユカマスS用 キャップ (5425) メーカー規格品					
	受	サイズ	価格	梱包数	備考
	○	75	オープン価格	24	

### 8. 低層住宅用基礎貫通継手「KC 貫通パック」

1個当:円

KC 貫通パック (5427) メーカー規格品					
	受	サイズ	価格	梱包数	備考
	○	50	18,960	4	
		75	23,780	2	
		100	25,400	2	

(注) (1) 受欄の○印は受注生産品です。

(2) 備考欄 ★印は梱包仕様の変更にともない、順次梱包数を切替いたします(切替前:70 切替後:65)。

# 3 カラーパイプ、カラーDV継手

## 1. カラーパイプ「タフカラーパイプ」 耐候性向上仕様

(SG)シルバーグレー色 (CB)ココアブラウン色 (IV)アイボリー色 (MW)ミルクホワイト色 (GR)グレー色 (DG)ダークグレー色  
 ○印は標準在庫品です。  
 ●印は受注生産品です。

1本当:円

品名	サイズ	価格	梱包数	SG	CB	IV	MW	GR	DG	参考質量 kg/束
VP管 (1001) JIS K6741品	40×4m	5,920	7	○	○	○	○	●	-	22
	50×3m	6,200	5	-	-	-	-	●	-	17
	50×4m	8,290	5	○	○	○	○	○	○	22
	65×4m	10,570	5	○	●	○	○	●	●	29
	75×3m	12,570	3	○	○	○	○	○	○	20
	75×4m	16,280	3	○	○	○	○	○	○	26
	100×3m	18,880	2	○	○	○	○	○	○	20
	100×4m	24,280	2	○	○	○	○	○	○	27
	125×4m	30,980	2	○	-	○	○	○	○	36
	150×4m	46,640	1	○	-	○	●	○	○	27
200×4m	101,580	1	●	-	●	●	●	-	46	
VU管 (1005) JIS K6741品	50×3m	3,020	15	-	-	-	-	●	-	23
	50×4m	3,990	15	○	○	○	○	○	○	31
	65×4m	6,330	10	○	●	○	○	●	●	33
	75×3m	6,290	7	○	○	○	○	○	○	24
	75×4m	8,290	7	○	○	○	○	○	○	32
	100×3m	9,320	5	○	○	○	○	○	○	26
	100×4m	12,310	5	○	○	○	○	○	○	35
	125×4m	19,440	3	○	-	○	○	○	○	33
	150×4m	28,160	2	○	-	○	○	○	○	32
	200×4m	71,150	1	●	-	●	●	●	-	26

## 2. タフカラーDV継手 耐候性向上仕様

(SG)シルバーグレー色 (CB)ココアブラウン色 (IV)アイボリー色 (MW)ミルクホワイト色 (GR)グレー色 (DG)ダークグレー色  
 ○印は標準在庫品です。  
 ●印は受注生産品です。

1個当:円

品名	サイズ	価格	梱包数 ( )はDG色	SG	CB	IV	MW	GR	DG	備考
90° エルボ DL(2151) JIS K6739品	40	282	150	○	○	○	○	-	-	IV色梱包数:60
	50	484	40 (84)	○	○	○	○	○	○	
	65	810	18 (36)	○	○	○	○	○	○	
	75	1,120	34 (30)	○	○	○	○	○	○	
	100	2,250	16	○	○	○	○	○	○	
	125	4,760	8	○	-	○	○	○	○	
	150	8,180	5	○	-	○	○	○	○	
45° エルボ 45L(2153) JIS K6739品	40	282	190	○	-	-	-	-	-	
	50	426	50 (100)	○	○	○	○	●	●	
	65	720	20 (46)	○	●	○	○	●	●	
	75	990	40	○	○	○	○	○	○	
	100	1,910	20	○	○	○	○	○	○	
	125	4,040	10	○	-	○	○	●	○	
ソケット DS(2158) JIS K6739品	40	223	280	○	-	-	-	-	-	
	50	265	40 (160)	○	○	○	○	●	○	
	65	444	30 (74)	○	●	○	○	●	○	
	75	710	70	○	○	○	○	○	○	
	100	1,350	34	○	○	○	○	○	○	
	125	2,660	14	○	-	○	○	○	○	
150	4,530	12	○	-	○	●	●	○		

(注) (1)ダークグレー色 (DG)継手は、東栄管機(株)製です。  
 (2)ダークグレー色 (DG)継手で他色と梱包数が異なるものは、梱包数欄の( )内に数量を記載しています。  
 (3)タフカラーグレー色 (GR)継手には、通常品と識別のためTc刻印・シールがあります。



## 2.タフカラーDV継手 耐候性向上仕様

(SG)シルバーグレー色 (CB)ココアブラウン色 (IV)アイボリー色 (MW)ミルクホワイト色 (GR)グレー色 (DG)ダークグレー色

○印は標準在庫品です。

●印は受注生産品です。

1個当:円

品名	サイズ	価格	梱包数 ( )はDG色	SG	CB	IV	MW	GR	DG	備考	
90° Y DT(2154) JIS K6739品		40	465	100	○	-	-	-	-	-	
		50	710	25 (50)	○	○	○	○	○	●	
		65	1,180	26 (24)	●	●	●	○	●	●	GR色梱包数:12
		75	1,640	24	○	○	○	○	○	○	
		100	3,370	12	○	○	○	○	○	○	
		125	6,270	6	●	-	●	○	●	●	
		150	11,910	4	●	-	●	●	●	●	
		50×40	530	66	●	●	●	○	●	-	GR色梱包数:30
		65×40	980	40	●	-	-	-	-	-	
		65×50	980	34	●	●	●	●	●	-	GR色梱包数:15
		75×40	1,350	34	●	-	-	-	-	-	
		75×50	1,350	34	○	○	○	○	●	○	
		75×65	1,350	30	●	●	●	●	●	-	
		100×50	2,520	22	○	○	○	○	●	●	
		100×65	2,520	16	●	●	●	○	●	-	
		100×75	2,520	14	○	○	○	○	●	○	
		125×50	5,660	10	○	-	○	○	○	-	
		125×75	5,660	8	●	-	●	●	-	●	
		125×100	5,660	8	●	-	-	-	-	-	
150×75	10,610	7	●	-	-	-	-	-			
150×100	10,610	6	●	-	-	-	-	-			
90° 大曲Y LT(2155) JIS K6739品		40	770	70	●	-	-	-	-	-	
		50	1,010	34	●	-	○	-	-	-	
		65	1,760	18	●	-	-	-	-	-	
		75	2,530	3	○	-	○	-	-	-	
		100	4,910	2	○	-	○	-	-	-	※IV色梱包数:8
		125	8,200	4	●	-	-	-	-	-	
		150	17,100	3	●	-	-	-	-	-	
		50×40	920	46	●	-	-	-	-	-	
		65×40	1,350	30	●	-	-	-	-	-	
		65×50	1,350	24	●	-	-	-	-	-	
		75×40	1,910	30	●	-	-	-	-	-	
		75×50	1,910	26	○	-	○	-	●	-	
		75×65	1,910	20	●	-	-	-	-	-	
		100×40	3,610	18	●	-	-	-	-	-	
		100×50	3,610	14	●	-	●	-	-	-	
		100×65	3,610	12	●	-	-	-	-	-	
		100×75	3,610	12	●	-	●	-	-	-	
		125×65	7,610	6	●	-	-	-	-	-	
		125×75	7,610	6	●	-	-	-	-	-	
125×100	7,610	4	●	-	-	-	-	-			
150×75	12,350	5	●	-	-	-	-	-			
150×100	12,350	4	●	-	-	-	-	-			
150×125	12,350	3	●	-	-	-	-	-			
45° Y Y(2157) JIS K6739品		50	950	40	●	-	●	●	-	-	
		65	1,520	20	●	-	●	-	-	-	
		75	2,240	16	○	-	○	○	-	-	※SG色梱包数:4
		100	4,570	8	●	-	●	○	-	-	
		125	12,270	4	●	-	-	-	-	-	
		150	19,380	3	●	-	-	-	-	-	
		65×50	1,250	26	●	-	●	-	-	-	
		75×50	1,620	26	●	-	●	○	-	-	
		75×65	1,620	20	●	-	-	-	-	-	
		100×50	3,340	16	●	-	●	●	-	-	
		100×65	3,340	14	●	-	-	-	-	-	
		100×75	3,340	10	●	-	●	-	-	-	
		125×100	8,180	5	●	-	-	-	-	-	
150×100	11,680	4	●	-	-	-	-	-			

(注) (1)ダークグレー色(DG)継手は、東栄管機(株)製です。

(2)ダークグレー色(DG)継手で他色と梱包数が異なるものは、梱包数欄の( )内に数量を記載しています。

(3)タフカラーグレー色(GR)継手には、通常品と識別のためTc刻印・シールがあります。

3

カラーパイプ、カラーDV継手









## 2.タフカラーDV継手 耐候性向上仕様

(SG)シルバーグレー色 (CB)ココアブラウン色 (IV)アイボリー色 (MW)ミルクホワイト色 (GR)グレー色 (DG)ダークグレー色

○印は標準在庫品です。

●印は受注生産品です。

1個当:円

品名	サイズ	価格	梱包数 ( )はDG色	SG	CB	IV	MW	GR	DG	備考	
インクリーザー IN(2159) JIS K6739品		50×40	282	150	○	●	○	●	-	-	SG色梱包数:50
		65×50	570	100	●	-	○	-	●	●	GR色梱包数:50
		75×50	790	120	○	○	○	○	●	●	SG色梱包数:36 GR色梱包数:25
		75×65	790	90	●	-	●	-	-	-	
		100×50	1,100	54	●	-	●	○	●	●	
		100×65	1,150	54	●	-	●	-	●	-	
		100×75	1,270	50 (48)	○	○	○	○	●	●	
		125×75	1,820	28	●	-	-	-	-	-	メーカー規格品
		125×100	1,820	25	○	-	-	-	●	-	
		150×75	2,900	20	●	-	-	-	-	-	メーカー規格品
		150×100	2,900	4	○	-	-	-	-	-	
150×125	3,660	18	●	-	-	-	-	-			
90° 大曲エルボ LL(2152) JIS K6739品		40	530	110	○	-	-	-	-	-	
		50	810	56	○	-	-	○	●	-	GR色梱包数:25
		65	1,350	26	●	-	-	-	-	-	
		75	1,850	6	○	●	●	●	●	-	
		100	3,610	10	○	-	●	●	●	-	
		125	6,530	5	●	-	●	●	●	-	
		150	9,840	4	●	-	-	-	-	-	
差込ソケット ES-A(2162) メーカー規格品 都市再生機構標準品	φ75、100  φ40、50 65、125 150 	40	2,500	60	○	-	-	-	-	-	
		50	3,360	60	●	-	-	-	-	-	
		65	3,750	24	●	-	-	-	-	-	
		75	4,670	30	○	○	●	○	○	-	
		100	5,270	15	○	●	○	○	○	-	
		125	6,410	12	●	-	-	-	-	-	
		150	7,820	8	○	-	-	-	-	-	
やりとりソケット ES-B+プラス (2163) メーカー規格品 都市再生機構標準品	 滑剤レスゴム輪を 使用しています。	50	4,040	60	○	●	●	○	○	-	
		65	4,840	30	○	●	●	●	○	-	
		75	5,820	15	○	○	○	○	○	-	
		100	11,180	9	○	○	○	○	○	-	
		125	14,880	6	●	-	●	●	○	-	
やりとりソケット ES-L (2163) メーカー規格品		75	5,820	20	-	-	-	-	-	●	
		100	11,180	12	-	-	-	-	-	●	
差込ソケット 〈格好ES-D〉 ES-D(2167) メーカー規格品		100	5,270	15	●	●	●	●	●	-	
つまみ型掃除口 VCO(2361) メーカー規格品		50	980	140 (40)	-	-	-	○	-	●	
		65	1,410	72	-	-	-	●	-	-	
		75	1,910	50	○	○	○	○	○	○	
		100	2,780	20	○	○	○	○	○	○	
フランジ型掃除口 CO(2161) メーカー規格品 都市再生機構標準品	φ50、75  φ65、100~150 	50	2,660	100	○	-	-	-	-	-	サイズ65・100・ 125・150は、 耐候性向上仕様 ではありません。
		65	10,860	30	●	-	-	-	-	-	
		75	4,000	40	●	-	-	-	-	-	
		100	28,750	10	●	-	-	-	-	-	
		125	30,610	5	●	-	-	-	-	-	
通気口 VO(2164) メーカー規格品 都市再生機構標準品	φ50  φ65~100 	50	1,660	112	○	-	-	-	-	-	サイズ50・65・ 75は、パイプと 若干の色差が あります。
		65	8,020	32	●	-	-	-	-	-	
		75	8,350	21	●	-	-	-	-	-	
		100	12,470	10	●	-	-	-	-	-	

(注) (1)ダークグレー色 (DG)継手は、東栄管機(株)製です。

(2)ダークグレー色 (DG)継手で他色と梱包数が異なるものは、梱包数欄の( )内に数量を記載しています。

(3)タフカラーグレー色 (GR)継手には、通常品と識別のためTc刻印・シールがあります。

3

カラーパイプ、カラーDV継手













## 2.タフカラーDV継手 耐候性向上仕様

(SG)シルバーグレー色 (CB)ココアブラウン色 (IV)アイボリー色 (MW)ミルクホワイト色 (GR)グレー色 (DG)ダークグレー色

○印は標準在庫品です。

●印は受注生産品です。

1個当:円

品名	サイズ	価格	梱包数 ( )はDG色	SG	CB	IV	MW	GR	DG	備考	
スロップシンク用継手 伸縮機能付90° 大曲がりY ELT-SK(2175) メーカー規格品		75×50	5,450	20	○	○	●	○	●	-	
スロップシンク用 ヤリトリ機能付90° Y LEST-SK(2176) メーカー規格品		75×50	6,440	20	●	●	●	●	●	-	
スロップシンク用 掃除口付片受け管 CO-SK(2177) CO-SK-L(2178) メーカー規格品	CO-SK 	75	5,660	23	●	●	●	●	●	-	
	CO-SK-L 	75L	6,440	20	●	●	●	●	●	-	
排水用バルブソケット DVS(2166) メーカー規格品 都市再生機構標準品		50	670	110	●	-	-	-	-	-	
排水管カバー(陶管用) (9211) メーカー規格品	ショートタイプ 	50	6,440	5	●	●	-	●	●	-	耐候性向上仕様 ではありません。
		65	6,440	5	●	●	-	●	●	-	
		75	6,440	5	●	●	-	○	●	-	
		100	6,440	5	●	●	-	●	●	-	
排水管カバー(塩ビ管用) (9212) メーカー規格品	ロングタイプ 	50	7,670	15	●	●	-	●	●	-	耐候性向上仕様 ではありません。
		65	8,290	9	●	●	-	●	●	-	
		75	8,760	6	●	●	-	●	●	-	
		100	9,690	5	●	●	-	●	●	-	
100° エルボ DV100L(2351) メーカー規格品		75	1,640	18	●	●	●	●	●	-	GR色梱包数は 梱包仕様の変更 にともない、順次 梱包数を切替 いたします。 切替前:18 切替後:16
		100	3,440	18	●	●	●	●	○	-	
スライドS SS(2362) メーカー規格品	φ75、100  φ125、150	75	3,580	12	○	○	○	○	○	○	
		100	5,010	12	○	○	○	○	○	○	
		125	10,290	6 (8)	●	-	●	●	●	●	
		150	12,520	4 (6)	●	-	●	●	●	●	
ヘッドVS HVS(2363) メーカー規格品		75	2,250	24	●	-	●	-	-	-	
		100	2,940	12	●	-	●	-	-	-	
片ネジ管 (2364) メーカー規格品		50	2,770	25	●	●	●	●	●	●	※GR色梱包数:40
		75	5,280	20	●	●	●	●	●	●	
		100	6,390	12	●	●	●	●	●	●	
スライドチーズ ST(2365) メーカー規格品		75×50	3,110	18 (17)	○	○	○	○	○	●	
		75	3,740	12 (15)	●	●	●	●	○	○	
		100×75	4,750	8 (9)	●	●	●	●	○	●	
		100	5,730	8 (7)	●	●	●	●	○	●	

(注) (1)ダークグレー色(DG)継手は、東栄管機(株)製です。

(2)ダークグレー色(DG)継手で他色と梱包数が異なるものは、梱包数欄の( )内に数量を記載しています。

(3)タフカラーグレー色(GR)継手には、通常品と識別のためTc刻印・シールがあります。

## 2.タフカラーDV継手 耐候性向上仕様

(SG)シルバーグレー色 (CB)ココアブラウン色 (IV)アイボリー色 (MW)ミルクホワイト色 (GR)グレー色 (DG)ダークグレー色

○印は標準在庫品です。

●印は受注生産品です。

1個当:円

品名	サイズ	価格	梱包数 ( )はDG色	SG	CB	IV	MW	GR	DG	備考
Sソケット DVSS(2358) AS-64品	75	2,880	24	○	○	○	○	○	-	
	100	4,040	15	○	○	○	○	○	-	
ロングサンタリーバンド LSN-90BS(2352) メーカー規格品	75	6,110	9	●	-	-	○	-	-	
サンタリーバンド(ショート) SN-90BS(2359) メーカー規格品	75	2,780	16	●	-	-	○	-	-	
サンタリー片受け直管 SN-S(1301) メーカー規格品	75	6,470	12	○	-	-	○	-	-	
サンタリー10° ベンド SB-10BS(1301) メーカー規格品	75	7,600	12	●	-	-	○	-	-	
サンタリー受口短管 SN-SS(1304) メーカー規格品	75	5,360	25	-	-	-	○	-	-	

## 3.タフカラーVU-DV継手 耐候性向上仕様

(SG)シルバーグレー色 (CB)ココアブラウン色 (IV)アイボリー色 (MW)ミルクホワイト色 (GR)グレー色 (DG)ダークグレー色

○印は標準在庫品です。

●印は受注生産品です。

1個当:円

品名	サイズ	価格	梱包数	SG	CB	IV	MW	GR	DG	備考
90° エルボ VU-DL(2251) メーカー規格品	200	15,420	4	●	-	●	●	●	-	
45° エルボ VU-45L(2253) メーカー規格品	200	13,110	4	●	-	●	●	●	-	
ソケット VU-DS(2258) メーカー規格品	200	8,870	6	○	-	●	●	●	-	
90° Y VU-DT(2254) メーカー規格品	200	37,580	2	●	-	●	●	●	-	
	200×150	35,890	2	●	-	●	●	●	-	
VUスライドS VU-SS(2261) メーカー規格品	200	23,380	2	●	-	●	●	●	-	
伸縮継手 SLR(2262) AS-19品	200	27,960	2	●	-	-	-	-	-	
VU100° エルボ VU100L(2351) メーカー規格品	50	427	30	-	●	-	●	-	-	
VUSソケット 偏芯ソケットVUS (2358-9□□□-0000) メーカー規格品	75	2,880	15	-	-	-	-	-	●	
	100	4,040	10	-	-	-	-	-	○	

スロップシンク用排水 アダプター(2175) (株)カクダイ製 受注生産品	サイズ	価格	梱包数	備考
	VP・VU 呼び径50 32ミリ 洗浄管用	1,100	15	耐候性向上仕様ではありません。

〈特徴〉  
 ・タフカラーパイプの内径に接合。  
 ・袋ナットのつば部で接合口が隠れるため、仕上がりが美しい。  
 ・VU管用アダプター(付属)で、VP・VU管兼用です。

(注) (1)ダークグレー色(DG)継手は、東栄管機(株)製です。

(2)ダークグレー色(DG)継手で他色と梱包数が異なるものは、梱包数欄の( )内に数量を記載しています。

(3)タフカラーグレー色(GR)継手には、通常品と識別のためTc刻印・シールがあります。

# 4 KC耐火ビニルパイプ、KC耐火透明継手DV

4 KC耐火ビニルパイプ、KC耐火透明継手DV

## 1. KC耐火ビニルパイプ(TF-VP) 1本当:円

KC耐火ビニルパイプ (1004) メーカー規格品					
全長 4m	受	サイズ	価格	梱包数	備考
		40	7,640	7	
		50	9,300	5	
		65	12,840	5	
		75	15,500	3	
		100	22,610	2	
		125	31,920	2	
		150	42,080	1	
	○	100×2.9m	17,800	2	

## 2. KC耐火透明継手DV(TF-DV) 1個当:円

90° エルボ DL(2151) メーカー規格品					
	受	サイズ	価格	梱包数	備考
		40	1,120	150	
		50	1,380	84	
		65	1,680	36	
		75	1,940	30	
		100	2,850	16	
		125	4,280	8	
		150	6,680	5	
45° エルボ 45L(2153) メーカー規格品					
	受	サイズ	価格	梱包数	備考
		40	1,060	190	
		50	1,250	100	
		65	1,560	42	
		75	1,770	38	
		100	2,460	20	
		125	3,820	10	
90° 大曲エルボ LL(2152) メーカー規格品					
	受	サイズ	価格	梱包数	備考
		40	1,790	110	
		50	2,010	56	
		65	2,430	26	
		75	2,850	22	
		100	4,030	10	
		125	5,730	5	
		150	8,810	4	
	50×40	4,300	74		
ソケット DS(2158) メーカー規格品					
	受	サイズ	価格	梱包数	備考
		40	850	280	
		50	970	160	
		65	1,170	70	
		75	1,300	65	
		100	1,710	34	
		125	2,630	14	
		150	3,920	12	

1個当:円

差込ソケット ES-A(2162) メーカー規格品					
	受	サイズ	価格	梱包数	備考
		40	1,990	60	
		50	2,080	60	
		65	2,140	24	
		75	2,160	30	
		100	3,050	15	
		125	5,660	12	
		150	7,530	8	

やりとりソケット ES-B+プラス(2163) メーカー規格品					
	受	サイズ	価格	梱包数	備考
		50	2,510	60	
		65	3,190	30	
		75	3,440	15	
		100	4,880	9	
		125	7,190	6	
		150	12,830	4	

排水用バルブソケット DVS(2166) メーカー規格品					
	受	サイズ	価格	梱包数	備考
	○	40×1 1/2"	760	235	
		50×2"	950	130	★
	○	65×2 1/2"	1,060	70	
	○	75×3"	1,250	60	
	○	100×4"	1,840	36	



Sソケット DVSS(2358) メーカー規格品					
	受	サイズ	価格	梱包数	備考
	○	75	3,240	24	
	○	100	4,420	15	

90° Y DT(2154) メーカー規格品					
	受	サイズ	価格	梱包数	備考
		40	1,090	100	
		50	1,770	50	
		65	2,290	26	
		75	2,750	24	
		100	4,120	12	
		125	6,410	6	
		150	10,530	4	
		50×40	1,680	66	
		65×40	1,840	40	
		65×50	2,150	34	
		75×40	1,840	34	
		75×50	2,160	34	
		75×65	2,560	30	
		100×40	2,940	24	
		100×50	3,120	22	
		100×65	3,430	16	
		100×75	3,610	14	
	125×100	5,730	8		
	150×100	9,290	6		

(注) (1) 受欄の○印は受注生産品です。

(2) 備考欄 ★印は梱包仕様の変更にともない、順次梱包数を切替いたします(切替前:130 切替後:110)。

1個当:円

45° Y Y(2157) メーカー規格品					
	受	サイズ	価格	梱包数	備考
		40	1,680	70	
		50	1,840	35	
		65	1,840	20	
		75	2,770	16	
		100	4,280	8	
		125	7,020	4	
		150	12,080	3	
		50×40	1,610	50	
		65×40	1,870	30	
		65×50	2,130	26	
		75×40	2,220	32	
		75×50	2,420	26	
		75×65	2,620	20	
		100×40	3,220	22	
		100×50	3,450	16	
		100×65	3,510	14	
		100×75	3,940	10	
	125×100	6,350	5		
	150×100	9,050	4		
90° 大曲Y LT(2155) メーカー規格品					
	受	サイズ	価格	梱包数	備考
		40	1,770	70	
		50	1,990	34	
		65	2,580	18	
		75	3,010	16	
		100	4,630	8	
		125	7,250	4	
		150	12,200	3	
		50×40	1,860	46	
		65×40	2,320	30	
		65×50	2,330	24	
		75×40	2,430	30	
		75×50	2,580	26	
		75×65	2,890	20	
		100×40	3,270	18	
		100×50	3,510	14	
		100×65	3,820	12	
		100×75	4,050	12	
	125×75	4,720	6		
	125×100	6,570	4		
インクリーザー IN(2159) メーカー規格品					
	受	サイズ	価格	梱包数	備考
		50×40	940	150	
		65×40	990	130	
		65×50	1,060	100	
		75×40	1,090	120	
		75×50	1,180	120	
		75×65	1,300	90	
		100×40	1,310	54	
		100×50	1,370	54	
		100×65	1,530	54	
		100×75	1,610	50	
		125×75	2,190	28	
		125×100	2,760	25	
	150×100	4,210	20		
	150×125	4,370	18		

1個当:円

つまみ型掃除口 VCO(2361) メーカー規格品					
	受	サイズ	価格	梱包数	備考
		40	1,050	220	
		50	1,120	140	
		65	1,300	72	
		75	1,450	50	
		100	2,140	20	
		125	8,610	12	
	150	12,500	6		
スマート掃除口 SF-COS(2180) メーカー規格品					
	受	サイズ	価格	梱包数	備考
	○	75×75	13,660	20	
	○	100×75	15,460	10	
	○	100×100	21,250	10	

1本当:円

片壁用鋼製 スリーブ (2377)					
	受	サイズ	価格	梱包数	備考
	○	125	7,500	10	
	○	150	8,460	10	

4

KC耐火ビニルパイプ、KC耐火透明継手DV

(注) (1)受欄の○印は受注生産品です。

# 5 KCドレンパイプ、KCドレン透明継手

5 KCドレンパイプ、KCドレン透明継手

## 1. KCドレンパイプ (KCD-P) 1本当:円

KCドレンパイプ (1010) メーカー規格品					
受	サイズ	価格	梱包数	備考	
	20×4m	6,110	16		
	25×4m	6,800	12		
	30×4m	8,550	9		
	40×4m	10,990	6		
	50×4m	14,480	4		
	65×4m	19,900	4		

## 2. KCドレン透明継手 (KCD-F) 1個当:円 (ABS発泡射出成形品)

90° エルボ (3151) メーカー規格品						
受	サイズ	価格	梱包数	備考		
	20	990	40			
	25	1,040	40			
	30	1,240	25			
	40	1,700	40			
	50	2,000	20			
	65	2,540	12			
45° エルボ (3153) メーカー規格品						
受	サイズ	価格	梱包数	備考		
	20	990	40			
	25	1,040	40			
	30	1,240	30			
	40	1,700	50			
	50	2,000	25			
	65	2,540	12			
90° Y (3154) メーカー規格品						
受	サイズ	価格	梱包数	備考		
	20	1,160	30			
	25	1,220	30			
	30	1,410	60			
	40	2,000	30			
	50	2,650	12			
	65	3,360	10			
		25×20	1,380	30		
		30×20	1,410	60		
		30×25	1,410	60		
		40×20	1,900	30		
		40×25	1,900	30		
		40×30	1,900	30		
		50×20	2,530	15		
50×25	2,530	15				
50×30	2,530	15				
50×40	2,530	14				
65×50	3,360	10				
45° Y (3157) メーカー規格品						
受	サイズ	価格	梱包数	備考		
	30	2,370	40			
	40	2,540	20			
	50	2,740	10			
	65	3,470	8			
	50×40	2,650	10			
	65×50	3,360	8			

## 〈硬質塩ビ射出成形品〉 1個当:円

ソケット (3158) メーカー規格品					
受	サイズ	価格	梱包数	備考	
	20	750	50		
	25	820	40		
	30	940	40		
	40	1,330	30		
	50	1,530	14		
	65	1,940	10		
	25×20	770	40		
	30×25	940	60		
	40×30	1,330	30		
	50×40	1,530	20		
	65×50	1,940	10		
塩ビ管アダプター (3166) メーカー規格品					
受	サイズ	価格	梱包数	備考	
	20	400	50		
	25	440	40		
	30	520	30		
	40	600	30		
	50	670	20		
	65	860	10		
MD継手接続アダプター (3160) メーカー規格品					
受	サイズ	価格	梱包数	備考	
	40	1,350	25		
	50	1,560	12		
つまみ型掃除口 (シルバーグレー色) VCO (2361) メーカー規格品					
受	KCドレンパイプ 呼び径	つまみ型掃除口 呼び径	価格	梱包数	備考
	呼び径25、30	20	750	150	ト
		25			
		30			
		30			
		40			
	呼び径40～75	40	1,010	40	ト
		50			
		50			
		65			
		75			

※品番：2361-70■■■-0000

■■■は、つまみ型掃除口呼び径です。

※つまみ型掃除口 呼び径75は、耐候性向上品です。

伸縮継手 (3170) メーカー規格品					
受	サイズ	価格	梱包数	備考	
	40	3,940	10		
	50	4,440	10		
	65	5,390	10		
ブルー接着剤 (1039) メーカー規格品					
受	サイズ	価格	梱包数	備考	
	ブルー150N SB	7,010	10		
	低粘度 染み出し防止機能				
*KCドレン透明継手と管の接合には「カラータフダイブルー150N SB」をご使用ください。					

(注) (1) 受欄の○印は受注生産品です。(2) つまみ型掃除口はDV継手の呼び径です。

(3) 備考欄 ト印は東栄管機(株)製です。

# 6 TS継手

## 1. TS継手

1個当:円

1個当:円





TSソケット S、RS(5011) JIS K6743品/AS-21品(*印)					
受	サイズ	価格	梱包数		備考
			外箱	内箱	
	13	98	840	210	
	16	112	480	120	
	20	127	320	80	
	25	186	200	50	
	28	286	180	45	メ
	30	245	120	30	
	35	366	120	60	メ
	40	428	80	40	
	50	640	48	24	
	65	1,120	30	—	
	75	1,640	22	—	
	100	3,300	10	—	
	125	5,720	8	—	メ
	150	9,510	6	—	
	16×13	112	640	160	
	20×13	127	460	115	
	20×16	127	400	100	
	25×13	186	280	70	
	25×16	186	260	65	
	25×20	186	220	55	
○	28×20	1,060	160	40	メ
	28×25	1,060	160	40	メ
	30×20	245	160	40	
	30×25	245	140	35	
○	30×28	1,060	140	35	メ
○	35×25	1,620	100	50	メ
○	35×28	2,020	90	45	メ
	35×30	1,620	90	45	メ
	40×20	417	100	50	*
	40×25	417	100	50	
○	40×28	1,670	90	45	メ
	40×30	417	90	45	
○	40×35	1,670	80	40	
○	50×25	630	50	25	*
○	50×28	2,050	50	25	メ
○	50×30	630	50	25	
○	50×35	2,050	50	25	メ
	50×40	630	50	25	
	65×50	1,120	40	—	
	75×50	1,640	30	—	
	75×65	1,640	30	—	
	100×75	3,060	15	—	
	125×100	5,550	12	—	
	150×100	9,530	8	—	
TSエルボ L(5012) JIS K6743品/AS-21品(*印)					
受	サイズ	価格	梱包数		備考
			外箱	内箱	
	13	98	680	170	
	16	118	400	100	
	20	164	240	60	
	25	235	140	35	
	28	286	120	30	メ
	30	320	80	20	
	35	428	80	40	メ
	40	570	60	30	

TSエルボ L(5012) JIS K6743品/AS-21品(*印)					
受	サイズ	価格	梱包数		備考
			外箱	内箱	
	50	950	30	15	
	65	1,670	20	—	
	75	2,480	15	—	
	100	4,880	7	—	
	125	9,510	5	—	メ
	150	15,880	4	—	メ
○	20×13	143	400	100	*
TS45° エルボ 45L(5012) JIS K6743品/AS-21品(*印)					
受	サイズ	価格	梱包数		備考
			外箱	内箱	
	13	135	720	180	
	16	204	440	110	
	20	248	260	65	
	25	286	160	40	
	30	550	100	25	
	40	950	60	30	
○	50	1,510	30	15	
○	65	2,350	24	—	*
	75	2,900	16	—	
	100	4,690	8	—	
TSチーズ T(5013) JIS K6743品					
受	サイズ	価格	梱包数		備考
			外箱	内箱	
	13	118	440	110	
	16	184	240	60	
	20	231	140	35	
	25	355	80	20	
○	28	447	80	20	メ
	30	469	48	12	
○	35	610	50	25	メ
	40	810	30	15	
	50	1,360	20	10	
	65	2,470	14	—	
	75	3,810	10	—	
	100	7,840	4	—	
	125	13,460	3	—	メ
	150	25,430	2	—	
	16×13	184	320	80	
	20×13	231	200	50	
	20×16	231	176	44	
	25×13	355	128	32	
	25×16	355	120	30	
	25×20	355	100	25	
○	28×13	1,780	100	25	メ
○	28×20	1,780	80	20	メ
○	28×25	1,780	72	18	メ
	30×13	469	80	20	
	30×16	469	80	20	
	30×20	469	68	17	
	30×25	469	60	15	

6 TS継手

(注)(1)受欄の○印は受注生産品です。(2)備考欄 メ印はメーカー規格品です。

1個当:円

TSチーズ T(5013) JIS K6743品						
	受	サイズ	価格	梱包数		備考
				外箱	内箱	
	○	35×20	2,660	50	25	メ
	○	35×25	2,660	46	23	メ
	○	35×28	3,120	46	23	メ
	○	35×30	2,660	46	23	メ
		40×13	670	60	30	
		40×16	670	56	28	
		40×20	670	50	25	
		40×25	670	46	23	
	○	40×28	2,350	46	23	メ
		40×30	670	46	23	
	○	40×35	2,350	30	15	メ
		50×13	1,100	40	20	
		50×16	1,100	40	20	
		50×20	1,100	34	17	
		50×25	1,100	30	15	
	○	50×28	2,830	26	13	メ
		50×30	1,100	26	13	
	○	50×35	2,830	22	11	メ
		50×40	1,100	22	11	
		65×50	2,160	18	—	
		75×25	3,810	18	—	
		75×40	3,810	14	—	
		75×50	3,810	12	—	
		75×65	3,810	10	—	
		100×50	7,540	6	—	
		100×75	7,540	5	—	
		125×75	12,670	4	—	メ
		125×100	12,670	3	—	メ
		150×75	22,600	3	—	
		150×100	22,600	2	—	
		150×125	22,600	2	—	メ
TSキャップ C(5042) JIS K6743品						
	受	サイズ	価格	梱包数		備考
				外箱	内箱	
		13	98	1,680	420	
		16	112	1,000	250	
		20	118	560	140	
		25	143	360	90	
		28	164	320	80	メ
		30	186	240	60	
		35	204	260	130	メ
		40	316	150	75	
		50	530	80	40	
		65	1,300	60	—	
		75	1,730	36	—	
		100	3,120	18	—	
		150	7,870	8	—	
TSユニオンソケット US(5041) JIS K6743品						
	受	サイズ	価格	梱包数		備考
				外箱	内箱	
	○	13	106	900	225	
	○	20	138	400	100	
	○	25	214	208	52	
	○	30	294	140	35	
	○	40	428	100	50	
	○	50	700	50	25	

1個当:円

TSバルブソケット VS(5031) JIS K6743品/AS-21品(*印)						
	受	サイズ	価格	梱包数		備考
				外箱	内箱	
		13	106	1,000	250	
		16×13	112	720	180	
		20	118	420	105	
		25	164	240	60	
	○	28	184	240	60	メ
		30	258	160	40	
	○	35	286	160	80	メ
		40	324	100	50	
		50	520	80	40	
		65	790	60	—	*
		75	1,130	36	—	*
		100	2,130	18	—	*
TS 給水栓用ソケット WS(5021) メーカー規格品						
	受	サイズ	価格	梱包数		備考
				外箱	内箱	
		13	118	800	200	
		16×13	127	600	150	
		20	138	360	90	
		25	204	200	50	
TS 給水栓用エルボ WL(5022) メーカー規格品						
	受	サイズ	価格	梱包数		備考
				外箱	内箱	
		13	127	600	150	
		16×13	164	440	110	
		20	192	280	70	
		25	258	160	40	
TS 給水栓用チーズ WT(5023) メーカー規格品						
	受	サイズ	価格	梱包数		備考
				外箱	内箱	
		13	173	400	100	
		16×13	214	260	65	
		20	348	160	40	
		25	520	80	20	
		20×13	348	200	50	
TSメタル入コア継手対応型バルブソケットⅡ型 MVS(Ⅱ)(4031) JIS K6743品						
	受	サイズ	価格	梱包数		備考
				外箱	内箱	
		13	1,980	240	120	
		16×13	2,020	160	80	
		20	2,830	120	60	
		25	4,370	60	30	
		30	5,880	64	16	
		40	7,160	32	8	
		50	9,240	32	8	
		65	21,550	16	8	メ
		75	28,150	12	6	メ
		100	42,430	8	4	メ
TSメタル入コア継手対応型バルブソケットⅠ型 MVS(Ⅰ)(4031) JIS K6743品						
	受	サイズ	価格	梱包数		備考
				外箱	内箱	
	○	13	1,530	240	120	
	○	16×13	1,550	180	90	
	○	20	2,170	120	60	
	○	25	3,330	60	30	
	○	30	4,520	64	16	



(注)(1)受欄の○印は受注生産品です。(2)備考欄 メ印はメーカー規格品です。

1個当:円





TSメタル入給水栓用ソケット MWS(4028) JIS K6743 品					
受	サイズ	価格	梱包数		備考
			外箱	内箱	
	13	850	340	170	
	16×13	900	260	130	
	20	1,400	180	90	
	25	2,340	90	45	
	20×13	1,400	200	100	
TSメタル入給水栓用エルボ MWL(4033) JIS K6743 品					
受	サイズ	価格	梱包数		備考
			外箱	内箱	
	13	960	300	150	
	16×13	1,140	200	100	
	20	1,590	120	60	
	25	2,540	70	35	
	20×13	1,590	160	80	
TSメタル入給水栓用チーズ MWT(4030) JIS K6743 品					
受	サイズ	価格	梱包数		備考
			外箱	内箱	
	○ 13	1,130	200	100	
	○ 16×13	1,610	120	60	
	○ 20	2,050	80	40	
	○ 25	3,260	40	20	
	○ 20×13	1,720	100	50	

## 2. TS 加工継手

1個当:円

TS90° ベンド 90B(9062) JIS K6743 品					
受	サイズ	価格	梱包数		備考
			外箱	内箱	
	○ 13	690	480		
	○ 16	710	250		
	○ 20	760	160		
	○ 25	1,000	100		
	○ 30	1,700	60		
	○ 40	2,170	40		
	○ 50	3,290	17		
	○ 65	5,140	6		
	○ 75	6,410	6		
	○ 100	11,290	6		
	○ 125	18,770	4		
	○ 150	38,360	2		
	○ 200	57,930	1		メ
	○ 250	108,320	1		メ
	○ 300	157,680	1		メ
TS45° ベンド 45B(9062) JIS K6743 品					
受	サイズ	価格	梱包数		備考
			外箱	内箱	
	○ 13	710	500		
	○ 16	760	300		
	○ 20	780	200		
	○ 25	950	100		
	○ 30	1,360	80		
	○ 40	1,610	50		
	○ 50	2,120	27		
	○ 65	4,260	14		
	○ 75	5,690	11		
	○ 100	9,880	5		
	○ 125	16,380	5		
	○ 150	30,720	4		
	○ 200	45,550	1		メ
	○ 250	75,040	1		メ
	○ 300	125,930	1		メ

1個当:円

TS22 1/2° ベンド 22 1/2B(9062) JIS K6743 品					
受	サイズ	価格	梱包数	備考	
	○ 13	710	600		
	○ 16	760	300		
	○ 20	780	300		
	○ 25	950	100		
	○ 30	1,360	80		
	○ 40	1,610	50		
	○ 50	2,120	35		
	○ 65	4,260	18		
	○ 75	5,690	16		
	○ 100	9,880	6		
	○ 125	16,380	5		
	○ 150	29,390	4		
	○ 200	36,660	1		メ
	○ 250	59,170	1		メ
	○ 300	86,100	1		メ
TS11 1/4° ベンド 11 1/4B(9062) JIS K6743 品					
受	サイズ	価格	梱包数	備考	
	○ 13	630	600		
	○ 16	690	250		
	○ 20	740	300		
	○ 25	890	100		
	○ 30	1,170	80		
	○ 40	1,330	50		
	○ 50	1,700	35		
	○ 65	3,740	20		
	○ 75	5,210	18		
	○ 100	9,290	10		
	○ 125	13,750	5		
	○ 150	23,980	4		
	○ 200	30,410	1		メ
	○ 250	52,790	1		メ
	○ 300	76,460	1		メ
TS5 5/8° ベンド 5 5/8B(9062) JIS K6743 品					
受	サイズ	価格	梱包数	備考	
	○ 40	1,330	50		
	○ 50	1,700	35		
	○ 65	3,740	20		
	○ 75	5,210	18		
	○ 100	9,290	11		
	○ 125	13,750	5		
	○ 150	23,980	4		
	○ 200	29,230	1		メ
	○ 250	49,630	1		メ
	○ 300	76,100	1		メ
	TSソケット S、RS(9061) メーカー規格品				
受	サイズ	価格	梱包数	備考	
	VP系				
	○ 200	12,600	1		
	○ 250	19,010	1		
	○ 300	27,510	1		
	○ 150×125	10,730	4		
	○ 200×150	27,300	1		
	○ 250×200	38,540	1		
	○ 300×250	50,170	1		
	VU系				
	○ 350	33,070	1		
	○ 400	55,560	1		
○ 350×300	58,970	1			
○ 400×350	92,050	1			

6  
TS  
継手

(注)(1)受欄の○印は受注生産品です。(2)備考欄 メ印はメーカー規格品です。

# 7 HI・TS 継手、TSフランジ、水道用透明継手

## 1. HI・TS 継手

1個当:円

HI・TSソケット HI・S、HI・RS(6011) JIS K6743 品/AS-21品(*印)					
受	サイズ	価格	梱包数		備考
			外箱	内箱	
	13	135	840	210	
	16	143	480	120	
	20	173	320	80	
	25	245	200	50	
	30	316	120	30	
	40	550	80	40	
	50	850	48	24	
	65	1,470	30	—	
	75	2,130	22	—	
	100	4,260	10	—	
	125	7,530	8	—	メ
	150	12,270	6	—	
	16×13	143	640	160	
	20×13	173	460	115	
	20×16	173	400	100	
	25×13	245	280	70	
	25×16	245	260	65	
	25×20	245	220	55	
	30×20	316	160	40	
	30×25	316	140	35	
	40×20	550	100	50	*
	40×25	550	100	50	
	40×30	550	90	45	
	50×25	850	50	25	*
	50×30	850	50	25	
	50×40	850	50	25	
	65×50	1,470	40	—	
	75×50	2,120	30	—	
	75×65	2,120	30	—	
	100×75	4,280	15	—	
	125×100	7,530	2	—	
	150×100	12,280	8	—	
HI・TS エルボ HI・L(6012) JIS K6743 品/AS-21品(*印)					
受	サイズ	価格	梱包数		備考
			外箱	内箱	
	13	135	680	170	
	16	152	400	100	
	20	214	240	60	
	25	324	140	35	
	30	428	80	20	
	40	750	60	30	
	50	1,180	30	15	
	65	2,130	20	—	
	75	3,240	15	—	
	100	6,410	7	—	
	125	12,250	5	—	メ
	150	20,990	4	—	メ
	20×13	204	400	100	*
HI・TS45°エルボ HI・45L(6012) JIS K6743 品/AS-21品(*印)					
受	サイズ	価格	梱包数		備考
			外箱	内箱	
	13	137	720	180	
	16	266	440	110	







1個当:円

HI・TS45°エルボ HI・45L(6012) JIS K6743 品/AS-21品(*印)					
受	サイズ	価格	梱包数		備考
			外箱	内箱	
	20	286	260	65	
	25	324	160	40	
	30	700	100	25	
	40	1,210	60	30	
	50	1,920	30	15	
○	65	3,760	24	—	*
	75	4,000	16	—	
	100	7,210	8	—	
HI・TS チーズ HI・T(6013) JIS K6743 品					
受	サイズ	価格	梱包数		備考
			外箱	内箱	
	13	137	440	110	
	16	224	240	60	
	20	306	140	35	
	25	477	80	20	
	30	640	48	12	
	40	1,120	30	15	
	50	1,790	20	10	
	65	3,160	14	—	
	75	5,200	10	—	
	100	10,930	4	—	
	125	17,660	1	—	メ
	150	33,940	2	—	
	16×13	224	320	80	
	20×13	286	200	50	
	20×16	286	176	44	
	25×13	458	128	32	
	25×16	458	120	30	
	25×20	458	100	25	
	30×13	610	80	20	
	30×16	610	80	20	
	30×20	610	68	17	
	30×25	610	60	15	
	40×13	1,050	60	30	
	40×16	1,050	56	28	
	40×20	1,050	50	25	
	40×25	1,050	46	23	
	40×30	1,050	46	23	
	50×13	1,690	40	20	
	50×16	1,690	40	20	
	50×20	1,690	34	17	
	50×25	1,690	30	15	
	50×30	1,690	26	13	
	50×40	1,690	22	11	
	65×50	2,960	18	—	
	75×25	4,260	18	—	
	75×40	4,260	14	—	
	75×50	4,260	12	—	
	75×65	4,260	4	—	
	100×50	8,940	6	—	
	100×75	8,940	5	—	メ
	125×100	16,720	3	—	
	150×75	31,670	3	—	
○	150×100	31,670	2	—	
○	150×125	31,670	2	—	メ







7 HI・TS 継手、TSフランジ、水道用透明継手

(注)(1)受欄の○印は受注生産品です。(2)備考欄 メ印はメーカー規格品です。

1個当:円

HI-TS キャップ HI-C(6042) JIS K6743 品						
受	サイズ	価格	梱包数		備考	
			外箱	内箱		
	13	135	1,680	420		
	16	143	1,000	250		
	20	152	560	140		
	25	204	360	90		
	30	224	240	60		
	40	428	150	75		
	50	670	80	40		
	75	2,310	12	—		
	100	4,030	6	—		
○	150	8,230	8	—		
HI-TS ユニオンソケット HI-US(6041) JIS K6743 品						
受	サイズ	価格	梱包数		備考	
			外箱	内箱		
	○ 13	122	900	225		
	16	150	600	150		
	20	155	400	100		
	25	235	208	52		
	30	324	140	35		
	40	489	100	50		
	50	750	50	25		
HI-TS バルブソケット HI-VS(6031) JIS K6743 品/AS-21品(*印)						
受	サイズ	価格	梱包数		備考	
			外箱	内箱		
	13	135	1,000	250		
	16	143	720	180		
	20	152	420	105		
	25	245	240	60		
	30	306	160	40		
	40	458	100	50		
	50	710	80	40		
	65	1,080	60	—	*	
	75	1,530	36	—	*	
○	100	2,890	18	—	*	
HI-TS 給水栓用ソケット HI-WS(6021) メーカー規格品						
受	サイズ	価格	梱包数		備考	
			外箱	内箱		
	13	122	800	200		
	16×13	152	600	150		
	20	214	360	90		
	25	286	200	50		
HI-TS 給水栓用エルボ HI-WL(6022) メーカー規格品						
受	サイズ	価格	梱包数		備考	
			外箱	内箱		
	13	137	600	150		
	16×13	204	440	110		
	20	286	280	70		
	25	428	160	40		

1個当:円

HI-TS 給水栓用チーズ HI-WT(6023) メーカー規格品						
受	サイズ	価格	梱包数		備考	
			外箱	内箱		
	13	235	400	100		
	16×13	306	260	65		
	20	469	160	40		
HI-TS 座付給水栓エルボ HI-ZMWL(7034) メーカー規格品						
受	サイズ	価格	梱包数		備考	
			外箱	内箱		
	○ 13	1,550	160	80		
	○ 16×13	1,860	100	50		
	○ 20×13	2,290	100	50		
HI-TS 座付給水栓エルボ(背座) HI-HZMWL(7036) メーカー規格品						
受	サイズ	価格	梱包数		備考	
			外箱	内箱		
	13	2,420	160	80		
	○ 16	2,890	120	60		
	○ 20×13	3,160	100	50		
HI-TS つば付水栓用ソケット HI-TMWS(7035) メーカー規格品						
受	サイズ	価格	梱包数		備考	
			外箱	内箱		
	13	2,110	200	100		
	○ 20×13	2,420	150	75		
HI-TSメタル入コア継手対応型バルブソケットⅡ型 HI-MVS(Ⅱ)(7031) JIS K6743 品						
受	サイズ	価格	梱包数		備考	
			外箱	内箱		
	13	2,480	240	120		
	16×13	2,800	160	80		
	20	3,560	120	60		
	25	5,290	60	30		
	30	6,620	64	16		
	40	8,020	32	8		
	50	10,390	32	8		
	65	27,920	16	8	メ	
	75	36,490	12	6	メ	
100	53,860	8	4	メ		
HI-TSメタル入コア継手対応型バルブソケットⅠ型 HI-MVS(Ⅰ)(7031) JIS K6743 品						
受	サイズ	価格	梱包数		備考	
			外箱	内箱		
	○ 13	2,090	240	120		
	○ 16×13	2,310	180	90		
	20	2,940	120	60		
	20×13	3,600	160	80		
	25	4,390	60	30		
	○ 30	5,530	64	16		
HI-TSメタル入給水栓用ソケット HI-MWS(7028) JIS K6743 品						
受	サイズ	価格	梱包数		備考	
			外箱	内箱		
	13	1,030	340	170		
	16×13	1,340	260	130		
	20	1,850	180	90		
	25	2,890	90	45		
	20×13	1,680	200	100		

7 HI-TS 継手、TS フランジ、水道用透明継手

(注)(1)受欄の○印は受注生産品です。(2)備考欄 メ印はメーカー規格品です。

1個当:円

HI・TSメタル入給水栓用エルボ HI・MWL(7033) JIS K6743 品						
受	サイズ	価格	梱包数		備考	
			外箱	内箱		
	○ 13	1,160	300	150		
	首長13	1,380	200	100		
	16×13	1,590	200	100		
	20	1,940	120	60		
	25	2,910	70	35		
	20×13	1,740	160	80		
HI・TSメタル入給水栓用チーズ HI・MWT(7030) JIS K6743 品						
受	サイズ	価格	梱包数		備考	
			外箱	内箱		
	○ 13	1,400	200	100		
	16×13	1,940	120	60		
	20	2,720	80	40		
	○ 25	4,450	40	20		
	20×13	2,310	100	50		

1個当:円

HI・TS 22 1/2° ベンド HI・22 1/2B(9662) JIS K6743 品					
受	サイズ	価格	梱包数	備考	
					HI・VP 系
○	13	850	600		
○	16	870	300		
○	20	920	300		
○	25	1,170	100		
○	30	1,870	80		
○	40	2,190	50		
○	50	3,050	35		
○	65	6,130	18		
○	75	8,280	16		
○	100	14,420	6		
○	125	23,860	5		
○	150	44,870	4		
○	200	46,410	1	メ	
HI・TS 11 1/4° ベンド HI・11 1/4B(9662) JIS K6743 品					
受	サイズ	価格	梱包数	備考	
					HI・VP 系
○	13	780	600		
○	16	820	300		
○	20	850	300		
○	25	1,050	100		
○	30	1,640	80		
○	40	1,820	50		
○	50	2,440	35		
○	65	5,470	20		
○	75	7,540	18		
○	100	13,550	10		
○	125	20,030	5		
○	150	32,870	4		
○	200	33,190	1	メ	
HI・TS 5 5/8° ベンド HI・5 5/8B(9662) JIS K6743 品					
受	サイズ	価格	梱包数	備考	
					HI・VP 系
○	40	1,820	50		
○	50	2,440	35		
○	65	5,470	20		
○	75	7,540	18		
○	100	13,550	11		
○	125	20,030	5		
○	150	32,870	4		
○	200	33,190	1	メ	
HI・TS S ベンド HI・S-B(9660) JIS K6743 品					
受	サイズ	価格	梱包数	備考	
					HI・VP 系
H=	○ 13	1,360	180		
150(φ13~φ25)	○ 20	1,520	100		
200(φ30~φ50)	○ 25	1,960	70		
300(φ75~φ150)	○ 30	3,440	50		
	○ 40	4,490	32		
	○ 50	8,670	25		
	○ 75	15,820	15		
	○ 100	24,710	8		
	○ 150	84,050	1		



2.HI加工継手

1個当:円

HI・TS 90° ベンド HI・90B(9662) JIS K6743 品					
受	サイズ	価格	梱包数	備考	
					HI・VP 系
○	13	920	480		
○	16	950	250		
○	20	970	160		
○	25	1,320	100		
○	30	2,270	60		
○	40	3,040	40		
○	50	4,810	17		
○	65	7,520	6		
○	75	9,370	6		
○	100	16,490	6		
○	125	27,350	4		
○	150	56,070	1		
○	200	64,080	1	メ	
HI・TS 45° ベンド HI・45B(9662) JIS K6743 品					
受	サイズ	価格	梱包数	備考	
					HI・VP 系
○	13	850	500		
○	16	870	300		
○	20	920	200		
○	25	1,170	100		
○	30	1,870	80		
○	40	2,190	50		
○	50	3,050	27		
○	65	6,130	14		
○	75	8,280	11		
○	100	14,420	5		
○	125	23,860	5		
○	150	44,870	4		
○	200	46,410	1	メ	

(注)(1)受欄の○印は受注生産品です。(2)備考欄 メ印はメーカー規格品です。

1個当:円



HI・TS ソケット HI・S、HI・RS(9661) メーカー規格品					
受	サイズ	価格	梱包数	備考	
	HI・VP 系				
	○ 200	18,570	1		
	○ 250	52,950	1		
	○ 300	69,560	1		
	○ 150×125	15,720	4		
	○ 200×150	39,930	1		
	○ 250×200	56,210	1		
HI・TS(クロスオーバー)180° ベンド HI・S-B(9662) メーカー規格品					
受	サイズ	価格	梱包数	備考	
	HI・VP 系				
	○ 13	1,390	35		
	○ 20	1,770	35		

## 3. TSフランジ他

1個当:円

TSフランジ メーカー規格品						
水道フランジ (7042)						
受	サイズ	価格	梱包数		備考	
			外箱	内箱		
○	50	3,080	12			
	80(75)	5,390	5			
	100	7,180	8			
	125	9,300	2			
○	150	15,320	3			
	200	16,650	3			
	250	23,320	2			
○	300	30,600	2			
JIS 10Kフランジ (7142)						
受	サイズ	価格	梱包数		備考	
			外箱	内箱		
	15(16)	740	100	50		
	20	830	100	50		
	25	1,280	60	30		
	32(30)	1,640	50	25		
	40	1,680	40	20		
	50	2,190	30	—		
	65	2,790	24	—		
	80(75)	3,420	24	—		
	100	4,880	12	—		
	125	5,920	9	—		
	150	9,600	6	—		
	200	12,720	4	—		
	250	17,720	3	—		
	300	22,310	2	—		
	JIS 5Kフランジ (7144)					
	受	サイズ	価格	梱包数		備考
外箱				内箱		
○	15(16)	770	80			
	20	890	80			
	25	1,350	60			
	32(30)	1,710	36			
	40	1,750	26			
	50	2,310	24			
	65	2,920	12			
	80(75)	3,550	12			
	100	5,080	10			
	125	6,210	8			
	150	10,040	8			

1個当:円

HI・TSフランジ メーカー規格品						
HI・水道フランジ (7542)						
受	サイズ	価格	梱包数		備考	
			外箱	内箱		
	50	4,500	12			
	80(75)	7,810	5			
	100	10,440	8			
	○ 125	13,520	6			
	○ 150	22,340	3			
	○ 200	25,790	3			
	○ 250	36,160	2			
	○ 300	47,460	2			
	HI・JIS 10Kフランジ (7642)					
	受	サイズ	価格	梱包数		備考
				外箱	内箱	
○	15(16)	1,120	100	50		
	20	1,240	100	50		
	25	1,850	60	30		
	32(30)	2,400	50	25		
	40	2,470	40	20		
	50	3,240	30	—		
	65	4,150	24	—		
	80(75)	5,080	24	—		
	100	7,200	12	—		
	125	8,920	9	—		
	150	14,110	6	—		
	200	18,720	4	—		
	250	26,160	3	—		
	300	34,390	2	—		
	射出成形ユニオン(伸縮継手) (1066) JIS K6743 品					
受	サイズ	価格	梱包数		備考	
			外箱	内箱		
	13	489	240	120		
	16	770	42	—	ア	
	20	810	130	65		
	25	1,100	90	45		
	30	1,550	60	30		
	40	1,860	40	20		
	50	2,550	24	12		
備考 呼び径 16mmは写真と形状が異なります。						

7 HI・TS 継手、TSフランジ、水道用透明継手

(注)(1)受欄の○印は受注生産品です。(2)備考欄 ア印はアロン化成(株)製です。

4. 水道用透明継手

1個当:円

水道透明ソケット S(6011) メーカー規格品							
	受	サイズ	価格	梱包数		備考	
				外箱	内箱		
		13	167	840	210		
	○	16	178	480	120		
	○	16×13	178	640	160		
		20	216	320	80		
		20×13	216	460	115		
	○	20×16	216	400	100		
		25	305	200	50		
	○	25×13	305	280	70		
	○	25×16	305	260	65		
		25×20	305	220	55		
		30	392	120	30		
		30×20	392	160	40		
		30×25	392	140	35		
		40	680	80	40		
		40×25	680	100	50		
	○	40×30	680	90	45		
		50	1,060	48	24		
	○	50×30	1,060	50	25		
		50×40	1,060	50	25		
	水道透明エルボ L(6012) メーカー規格品						
	受	サイズ	価格	梱包数		備考	
				外箱	内箱		
		13	167	680	170		
	○	16	190	400	100		
		20	268	240	60		
		20×13	253	400	100		
		25	404	140	35		
		30	530	80	20		
		40	950	60	30		
		50	1,480	30	15		
	水道透明 45° エルボ 45L(6012) メーカー規格品						
		受	サイズ	価格	梱包数		備考
外箱					内箱		
		13	169	720	180		
		20	353	260	65		
		25	640	160	40		
		30	860	100	25		
		40	1,500	60	30		
		50	2,400	30	15		
水道透明チーズ T(6013) メーカー規格品							
	受	サイズ	価格	梱包数		備考	
				外箱	内箱		
		13	179	440	110		
	○	16	278	240	60		
	○	16×13	278	320	80		
		20	381	140	35		
		20×13	353	200	50		
	○	20×16	353	176	44		
		25	600	80	20		
	○	25×13	570	128	32		
	○	25×16	570	120	30		
		25×20	570	100	25		

1個当:円

水道透明チーズ T(6013) メーカー規格品						
	受	サイズ	価格	梱包数		備考
				外箱	内箱	
		30	790	60	15	
	○	30×13	750	80	20	
	○	30×16	750	80	20	
		30×20	750	68	17	
		30×25	750	60	15	
		40	1,390	30	15	
	○	40×13	1,300	60	30	
	○	40×16	1,300	56	28	
		40×20	1,300	50	25	
		40×25	1,300	46	23	
	○	40×30	1,300	46	23	
		50	2,230	20	10	
	○	50×13	2,120	40	20	
	○	50×16	2,120	40	20	
		50×20	2,120	34	17	
		50×25	2,120	30	15	
	○	50×30	2,120	26	13	
		50×40	2,120	22	11	
水道透明メタル入給水栓用ソケット MWS(7028) メーカー規格品						
	受	サイズ	価格	梱包数		備考
				外箱	内箱	
		13	1,310	340	170	
	○	16×13	1,730	260	130	
		20	2,390	180	90	
		20×13	2,130	200	100	
		25	3,770	90	45	
水道透明メタル入給水栓用エルボ MWL(7033) メーカー規格品						
	受	サイズ	価格	梱包数		備考
				外箱	内箱	
		13	1,530	300	150	
	○	16×13	2,080	200	100	
		20	2,520	120	60	
		20×13	2,290	160	80	
	○	25	3,810	70	35	
水道透明メタル入コア継手対応型バルブソケットⅡ型 MVS(Ⅱ)(7031) メーカー規格品						
	受	サイズ	価格	梱包数		備考
				外箱	内箱	
		13	2,720	240	120	
	○	16	3,030	160	80	
		20	3,860	120	60	
		25	5,710	60	30	
		30	7,200	64	16	
		40	8,710	32	8	
		50	11,230	32	8	
白HI用接着剤 (1039) JWWA S101 準拠品						
	受	サイズ	価格	梱包数		備考
				外箱	内箱	
		ハケ付 タフダイナHI(白)				
		500g	2,830	24		
		1Kg	5,630	10		
(注意)水道用透明継手の接着には必ずタフダイナHI(白)をお使いください。						

(注)(1)受欄の○印は受注生産品です。

7 HI・TS継手、TSフランジ、水道用透明継手

# 8 HT パイプ(耐熱性硬質ポリ塩化ビニル管)、継手

## 1. HTパイプ

1本当:円

HTパイプ (2002) JIS K6776 品						
受	サイズ	価格	梱包数		参考質量 kg/束	備考
			外箱	内箱		
	13	2,310	30		30	
	16	3,460	25		25	
	20	4,170	20		20	
	25	6,010	15		30	
	30	7,410	12		29	
	40	10,830	8		28	
	50	16,500	6		30	
	65	22,570	4		25	メ
	75	31,930	3		29	メ
	○ 75×3m	30,320	3		21	メ
	100	49,620	2		30	メ
	125	66,050	1		20	メ
	150	90,610	1		29	メ

表記なきものは4m長です。

## 2. HT 継手

1個当:円

ソケット HT・S(2011) JIS K6777 品						
受	サイズ	価格	梱包数		備考	
			外箱	内箱		
	13	207	640	160		
	16	273	320	80		
	20	476	200	50		
	25	660	120	30		
	30	740	80	40		
	40	1,210	60	30		
	50	1,910	34	17		
	65	2,810	24	12	メ	
	75	4,050	16	—	メ	
	100	9,180	8	—	メ	
	○ 125	13,510	4	—	メ	
	○ 150	19,800	4	—	メ	
	○ 16×13	225	400	100		
	○ 20×13	344	280	70		
	○ 20×16	344	220	55		
	○ 25×13	560	160	40		
	○ 25×16	560	160	40		
	○ 25×20	560	140	35		
	○ 30×20	660	70	—		
	○ 30×25	660	60	—		
	○ 40×20	1,060	45	—		
	○ 40×25	1,060	40	—		
	○ 40×30	1,060	40	—		
	○ 50×25	1,690	30	—		
	○ 50×30	1,690	30	—		
○ 50×40	1,690	35	—			
○ 65×50	2,630	28	—	メ		
○ 75×50	3,710	20	—	メ		
○ 75×65	3,710	16	—	メ		
○ 100×75	6,810	8	—	メ		

  

エルボ HT・L(2012) JIS K6777 品						
受	サイズ	価格	梱包数		備考	
			外箱	内箱		
	13	307	400	100		
	16	432	240	60		
	20	570	160	40		
	25	830	100	25		
	30	990	60	30		
	40	1,630	40	20		

1個当:円

エルボ HT・L(2012) JIS K6777 品						
受	サイズ	価格	梱包数		備考	
			外箱	内箱		
	50	2,750	20	10		
	65	4,390	14	—	メ	
	75	6,590	10	—	メ	
	100	13,330	5	—	メ	
	○ 125	27,400	5	—	メ	
	○ 150	41,960	3	—	メ	

チーズ HT・T(2013) JIS K6777 品						
受	サイズ	価格	梱包数		備考	
			外箱	内箱		
	13	361	280	70		
	16	489	160	40		
	20	810	100	25		
	25	1,180	60	15		
	30	1,430	25	—		
	40	2,500	15	—		
	50	3,860	9	—		
	65	6,910	10	—	メ	
	75	9,630	6	—	メ	
	100	20,560	4	—	メ	
	○ 125	35,290	3	—	メ	
	○ 150	47,330	2	—	メ	
	○ 16×13	442	220	55		
	○ 20×13	600	140	35		
	○ 20×16	600	120	30		
	○ 25×13	840	80	20		
	○ 25×16	840	80	20		
	○ 25×20	840	68	17		
	○ 30×13	1,020	35	—		
	○ 30×16	1,020	35	—		
	○ 30×20	1,020	35	—		
	○ 30×25	1,020	30	—		
	○ 40×13	2,440	25	—		
	○ 40×16	2,440	24	—		
	○ 40×20	2,440	22	—		
	○ 40×25	2,440	20	—		
	○ 40×30	2,440	20	—		
	○ 50×13	3,810	18	—		
	○ 50×16	3,810	18	—		
	○ 50×20	3,810	15	—		
	○ 50×25	3,810	15	—		
	○ 50×30	3,810	12	—		
	○ 50×40	3,810	12	—		
	○ 65×13	6,910	13	—		
	○ 65×20	6,910	12	—		
○ 65×25	6,910	12	—			
○ 65×30	6,910	12	—			
○ 65×40	6,910	14	—			
○ 65×50	6,910	12	—	メ		
○ 75×20	9,610	9	—	メ		
○ 75×25	9,610	14	—	メ		
○ 75×30	9,610	8	—	メ		
○ 75×40	9,610	10	—	メ		
○ 75×50	9,610	10	—	メ		
○ 100×20	20,610	6	—	メ		
○ 100×25	20,610	5	—	メ		
○ 100×30	20,610	5	—	メ		
○ 100×40	20,610	5	—	メ		
○ 100×50	20,610	6	—	メ		
○ 100×75	20,610	5	—	メ		

8 HTパイプ(耐熱性硬質ポリ塩化ビニル管)、継手

(注)(1)受欄の○印は受注生産品です。(2)備考欄 メ印はメーカー規格品です。

1個当:円





メタル入給水栓ソケット HT-MWS(3028) JIS K6777 品						
受	サイズ	価格	梱包数		備考	
			外箱	内箱		
	13	940	200	100	メ	
	16×13	1,200	140	70		
	20	1,680	100	50		
	25	2,600	25	—		
	20×13	1,830	100	50		
メタル入給水栓エルボ HT-MWL(3033) JIS K6777 品						
受	サイズ	価格	梱包数		備考	
			外箱	内箱		
	13	1,160	160	80	メ	
	16×13	1,570	100	50		
	20	1,910	100	50		
	25	2,870	20	—		
	20×13	2,160	100	50		
メタル入バルブソケット HT-MVS(3031) JIS K6777 品						
受	サイズ	価格	梱包数		備考	
			外箱	内箱		
	13	1,980	160	80		
	16×13	2,260	120	60		
	20	3,450	80	40		
	25	4,430	50	25		
	30	7,180	30	15		
	40	8,290	24	12		
	50	16,190	16	8		
HT-TSフランジ HT JIS 10K フランジ形 (2342) メーカー規格品						
受	サイズ	価格	梱包数		備考	
			外箱	内箱		
	○ 15(16)	1,750	100	50		
	○ 20	2,090	100	50		
	○ 25	3,020	60	30		
	○ 32(30)	4,050	50	25		
	○ 40	4,310	40	20		
	○ 50	5,520	30	—		
	○ 65	7,500	24	—		
	○ 80(75)	10,200	24	—		
	○ 100	13,810	12	—		
耐熱伸縮継手 (1063) メーカー規格品						
受	サイズ	価格	梱包数		備考	
			外箱	内箱		
	○ 20	20,870	12	1		
	○ 25	25,040	12	1		

3. 特殊 HT 継手

1個当:円

180° ベンド (9262) メーカー規格品					
受	サイズ	価格	梱包数	備考	
	○ 13	1,200	100		
	○ 16	1,500	100		
	○ 20	1,670	80		
	○ 25	2,430	45		
	○ 30	3,650	25		
	○ 40	6,190	10		
	○ 50	13,340	10		

1個当:円

90° ベンド (9262) メーカー規格品					
受	サイズ	価格	梱包数	備考	
	○ 13	1,050	240		
	○ 16	1,150	250		
	○ 20	1,230	80		
	○ 25	1,520	50		
	○ 30	2,300	30		
	○ 40	3,360	20		
	○ 50	5,470	8		
	○ 65	9,600	6		
	○ 75	16,540	6		
	○ 100	23,830	6		
	○ 125	42,170	4		
	○ 150	85,090	1		
	45° ベンド (9262) メーカー規格品				
受	サイズ	価格	梱包数	備考	
	○ 13	970	250		
	○ 16	1,050	150		
	○ 20	1,160	100		
	○ 25	1,390	50		
	○ 30	2,020	40		
	○ 40	2,700	25		
	○ 50	4,460	12		
	○ 65	9,360	14		
	○ 75	12,280	11		
	○ 100	21,480	5		
	○ 125	40,790	5		
	○ 150	72,740	4		
	22 1/2° ベンド (9262) メーカー規格品				
受	サイズ	価格	梱包数	備考	
	○ 13	970	300		
	○ 16	1,050	150		
	○ 20	1,150	150		
	○ 25	1,360	50		
	○ 30	1,770	40		
	○ 40	2,510	25		
	○ 50	4,120	15		
	○ 65	5,610	18		
	○ 75	9,500	16		
	○ 100	17,400	6		
	○ 125	30,870	5		
	○ 150	48,070	4		
	11 1/4° ベンド (9262) メーカー規格品				
受	サイズ	価格	梱包数	備考	
	○ 50	3,010	16		
	○ 65	4,400	20		
	○ 75	6,000	18		
	○ 100	11,060	10		
	○ 125	21,740	10		
	○ 150	31,960	4		
	ループベンド (9262) メーカー規格品				
受	サイズ	価格	梱包数	備考	
	○ 13	3,970	50		
	○ 16	5,340	30		
	○ 20	7,480	20		
	○ 25	8,890	10		
	○ 30	11,700	5		
	○ 40	17,480	8		
	○ 50	24,050	4		

(注)(1)受欄の○印は受注生産品です。(2)備考欄 メ印はメーカー規格品です。

4. HT-DV 継手

1個当:円

HT-DV90° エルボ HTDV-DL(2191) メーカー規格品					
受	サイズ	価格	梱包数	備考	
	20	312	200		
	25	413	130		
	40	750	150		
	50	1,250	84		
	75	3,010	30		
100	5,460	16			
HT-DV45° エルボ HTDV-45L(2193) メーカー規格品					
受	サイズ	価格	梱包数	備考	
	40	750	190		
	50	1,230	100		
	75	2,630	38		
	100	4,620	20		
HT-DV90° 大曲がりエルボ HTDV-LL(2192) メーカー規格品					
受	サイズ	価格	梱包数	備考	
	50	2,070	56		
	75	4,460	22		
	75×50	3,990	30		
	100	8,800	10		
HT-DVソケット HTDV-DS(2198) メーカー規格品					
受	サイズ	価格	梱包数	備考	
	40	600	280		
	50	770	160		
	75	1,850	65		
	100	3,240	34		
HT-DVチーズ HTDV-DT(2194) メーカー規格品					
受	サイズ	価格	梱包数	備考	
	50	1,970	50		
	50×20	1,300	90		
	50×25	1,410	85		
	50×40	1,590	66		
	75	3,990	24		
	75×50	3,200	34		
HT-DV90° 大曲 Y HTDV-LT(2195) メーカー規格品					
受	サイズ	価格	梱包数	備考	
	75	5,110	16		
	75×50	3,830	26		
	100	11,930	8		
	100×75	8,800	12		
HT-DV45° Y HTDV-Y(2197) メーカー規格品					
受	サイズ	価格	梱包数	備考	
	75	5,410	16		
	75×50	3,690	26		
	100	11,140	8		
	100×75	8,080	10		
HT-DVインクリーザー HTDV-IN(2199) メーカー規格品					
受	サイズ	価格	梱包数	備考	
	100×75	3,050	50		

1個当:円

耐熱偏芯インクリーザー HTDV-OJH(2476) メーカー規格品						
受	サイズ	価格	梱包数	備考		
	50×40	1,670	150			
高温排水用ヤリトリ機能付90° Y HT-LEST-S受口型 / -P差口型(2196) メーカー規格品						
(受口型)	(差口型)	受	サイズ	価格	梱包数	備考
		○	75×50(S)	7,590	20	
		○	75×50(P)	7,590	20	
高温排水用伸縮継手 HTES-C(2192/2196) メーカー規格品						
50	75、100、125	受	サイズ	価格	梱包数	備考
			50	5,820	20	
			75	11,090	16	
			100	14,330	8	
		○	125	18,930	5	
高温排水用宅地マス90度合流[左、右] HTDV-90Y(2205) メーカー規格品						
受	サイズ	価格	梱包数	備考		
	○	100-150左	13,920	4		
	○	100-150右	13,920	4		
HT-DV VU偏芯プッシング HTDV-VUHB(2475) メーカー規格品						
受	サイズ	価格	梱包数	備考		
	100×50	2,440	72			
HT-DV 排水用パルプソケット HTDV-DVS(2199) メーカー規格品						
受	サイズ	価格	梱包数	備考		
	○	40	920	235		
		50	1,550	130	★	
耐熱排水トラップ II 型 THT-II 目皿付 / -II MN目皿無(2477/2479) メーカー規格品						
受	サイズ	価格	梱包数	備考		
	流出口40	7,100	20	目皿付		
	流出口50	7,670	20	"		
	○ 流出口40	6,670	20	目皿なし		
	○ 流出口50	7,230	20	"		
耐熱排水エルボホッパー TH-LHP(2195) メーカー規格品						
(75×50)	(50×20)	受	サイズ	価格	梱包数	備考
			75×50	3,660	60	
			嵩上げ 流入径 75			
			50×20	1,250	100	
HT-DV つまみ型掃除口 HTDV-VCO(2394) メーカー規格品						
受	サイズ	価格	梱包数	備考		
	50	3,080	140			
	75	5,450	50			
耐熱排水片受チーズ (2194) メーカー規格品						
(ショート)	(ロング)	受	サイズ	価格	梱包数	備考
		○	50×20	1,690	70	
			ショート			
		○	50×20	2,550	30	
			ロング			

8 HTパイプ(耐熱性硬質ポリ塩化ビニル管)、継手

(注)(1)受欄の○印は受注生産品です。(2)業務用厨房排水は、調理用具洗浄剤にHT管・継手を侵す成分が含まれている場合がありますのでHT管 及び HTDV継手は使用できません。  
(3)備考欄 ★印は梱包仕様の変更にとまない、順次梱包数を切替いたします(切替前:130 切替後:110)。

## 5. タフカラー HTパイプ

(SG)シルバーグレー色 (CB)ココアブラウン色 (IV)アイボリー色 (MW)ミルクホワイト色

●印は受注生産品です。 1個当:円

品名	サイズ	価格	梱包数	SG	CB	IV	MW	備考
HTパイプ HTVP-T(2002) メーカー規格品	 50×4m	22,760	6	●	●	●	●	
	75×3m	41,080	3	●	●	-	●	
	75×4m	44,290	3	●	●	●	●	





## 6. タフカラー HTDV 継手

●印は受注生産品です。

品名	サイズ	価格	梱包数	SG	CB	IV	MW	備考
ヤリトリ機能付き90° Y HT-LEST-S-T(2196) メーカー規格品	 75×50	12,060	20	●	●	●	●	
90° エルボ HTDV-DL-T(2191) メーカー規格品	 50	2,070	80	●	●	●	●	
45° エルボ HTDV-45L-T(2193) メーカー規格品	 50	2,070	90	●	●	●	●	

### ・耐候性向上塗装品

●印は受注生産品です。

品名	サイズ	価格	梱包数	SG	CB	備考
90° エルボ HTDV-DL-TC(2191) メーカー規格品	 75	4,510	34	●	●	
45° エルボ HTDV-DL-TC(2193) メーカー規格品	 75	3,930	40	●	●	
ソケット HTDV-DS-TC(2198) メーカー規格品	50	1,290	160	●	●	
	75	4,190	70	●	●	
チーズ HTDV-DT-TC(2194) メーカー規格品	50	3,320	50	●	●	
	75	5,960	24	●	●	
90° 大曲Y HTDV-LT-TC(2195) メーカー規格品	 75	7,670	16	●	●	
高温排水用伸縮継手 HTES-C-TC(2196) メーカー規格品	 50	9,890	30	●	●	
つまみ型掃除口 HTDV-VCO-TC(2394) メーカー規格品	50	5,260	70	●	●	
	75	8,190	50	●	●	

8

HTパイプ(耐熱性硬質ポリ塩化ビニル管)、継手

# 9 KCポリブテンパイプ・継手

## 1. パイプ

1本・1巻当:円

ポリブテンパイプ (7008) JIS K 6778 品					
受	サイズ(m)	価格	梱包数		
	○ 10×120	40,320	1		
	○ 13×4	2,110	50		
	○ 13×120	63,360	1		
	○ 16×4	2,830	50		
	○ 16×120	84,960	1		
	○ 20×4	3,940	40		
	○ 20×120	118,080	1		
	○ 25×4	4,900	30		
	○ 25×100	122,400	1		
	○ 30×4	7,200	25		
○ 40×4	9,500	15			
○ 50×4	14,640	10			
○ 65×4	23,420	6			
○ 75×4	31,870	5			
○ 100×4	52,130	3			
ストレートタイプポリブテンパイプ (7008-60□□-3000) JIS K 6778 品					
受	サイズ(m)	価格	梱包数		
	○ 13×30	16,560	1		
	○ 16×30	22,320	1		
保護材付ポリブテンパイプ (給水用ブルー / 給湯用レッド) (7008-5□□□-□□□□) メーカー規格品					
受	サイズ(m)	価格	梱包数		
	5mm 厚保護材付				
	○ 10×60	56,160	1		
	○ 13×60	70,560	1		
	○ 16×40	69,600	1		
	○ 20×40	86,400	1		
	10mm 厚保護材付				
	○ 13×40	57,600	1		
	○ 16×40	72,000	1		
	保護材付ストレートタイプポリブテンパイプ (給水用ブルー / 給湯用レッド) (7008-6□□□-30□□) メーカー規格品				
	受	サイズ(m)	価格	梱包数	
	5mm 厚保護材付				
	○ 13×30	29,160	1		
	○ 16×30	38,880	1		
	○ 20×30	56,520	1		
	備考 サイズ20×30は在庫がなくなり次第、販売を終了します。				
	10mm 厚保護材付				
	○ 13×30	43,200	1		
	○ 16×30	54,360	1		

### ● ストレートタイプの特長

巻き癖が少ないので





- ①取り回しが良く  
施工しやすくなります。
- ②リフォームなどの  
狭所や貫通部の配管が  
しやすくなります。



## 2. 熱融着タイプ継手(H種継手)

(参考掲載品 日本継手株式会社製)

1個当:円

H 種ソケット HF-S JIS K6793、6779品				
	サイズ	価格	梱包数	
			外箱	内箱
	13	390	1,000	250
	16	490	720	180
	20	590	500	125
	25	760	300	75
	30	920	240	60
	40	1,180	180	-
	50	1,720	144	-
	65	3,070	70	-
	75	5,130	55	-
	100	8,820	24	-
H 種チー HF-T JIS K6793、6779品				
	サイズ	価格	梱包数	
			外箱	内箱
	13	540	500	125
	16	640	300	75
	20	840	250	-
	25	1,250	150	-
	30	1,810	90	-
	40	2,490	75	-
	50	3,810	50	-
	65	5,650	25	-
	75	7,940	15	-
	100	15,840	7	-
H 種エルボ HF-L JIS K6779品				
	サイズ	価格	梱包数	
			外箱	内箱
	13	530	800	200
	16	610	500	125
	20	710	400	100
	25	1,010	160	40
	30	1,560	150	-
	40	2,040	125	-
	50	3,210	55	-
	65	4,160	30	-
	75	7,020	22	-
	100	13,560	8	-
H 種径違いソケット HF-RS JIS K6793、6779 品				
	サイズ	価格	梱包数	
			外箱	内箱
	16×13	490	720	180
	20×13	590	580	145
	20×16	590	520	130
	25×16	770	340	85
	25×20	770	380	-
	30×20	930	300	-
	30×25	930	200	-
	40×20	1,190	220	-
	40×25	1,190	190	-
	40×30	1,190	200	-
	50×25	1,740	216	-
	50×30	1,740	120	-
	50×40	1,740	120	-
	65×40	3,210	91	-
	65×50	3,210	98	-
	75×50	4,580	77	-
	75×65	4,580	48	-
100×75	7,060	36	-	

(注) (1)受欄の○印は受注生産品です。

2. 熱融着タイプ継手(H種継手)  
(参考掲載品 日本継手株式会社製)

1個当:円

1個当:円

H種径違いチー HF-RT JIS K6793、6779品				
サイズ	価格	梱包数	備考	
16×13	640	450		
20×13	850	300		
20×16	850	300		
25×13	1,260	200		
25×16	1,260	180		
25×20	1,260	160		
30×13	1,820	120		
30×16	1,820	110		
30×20	1,820	110		
30×25	1,820	110		
40×13	2,510	84		
40×16	2,510	84		
40×20	2,510	90		
40×25	2,510	84		
40×30	2,510	75		
50×13	3,830	72		
50×16	3,830	60		
50×20	3,830	60		
50×25	3,830	60		
50×30	3,830	54		
50×40	3,830	48		
65×25	5,140	24		
65×30	5,140	24		
65×40	5,140	24		
65×50	5,140	25		
75×25	7,360	18		
75×30	7,360	18		
75×40	7,360	16		
75×50	7,360	16		
75×65	7,360	16		
100×50	14,720	8		
100×65	14,720	8		
100×75	14,720	8		
H種バルブソケット(おねじ付) HF-VLVS-M				
サイズ	価格	梱包数	備考	
13×R1/2	2,960	90		
16×R1/2	3,800	50		
16×R3/4	3,800	50		
20×R3/4	5,050	40		
25×R1	8,140	30		
30×R1 1/4	8,390	24		
40×R1 1/2	11,640	16		
50×R2	18,880	5		
H種バルブソケット(めねじ付) HF-VLVS-F				
サイズ	価格	梱包数	備考	
13×Rc1/2	2,960	90		
16×Rc1/2	3,800	50		
16×Rc3/4	3,800	50		
20×Rc3/4	5,050	40		
25×Rc1	8,140	30		
30×Rc1 1/4	8,390	24		
40×Rc1 1/2	11,640	16		
50×Rc2	18,880	5		
H種給水栓ソケット HF-VLVS-WS				
サイズ	価格	梱包数	備考	
13×Rc1/2	4,430	-		
備考 梱包数は日本継手(株)にご確認ください。				

H種L型バルブソケット(上座) HF-VLVS-LU				
サイズ	価格	梱包数	備考	
13×Rp1/2	4,430	40		
13×Rc1/2	4,430	40		
H種L型バルブソケット(後座) HF-VLVS-LB				
サイズ	価格	梱包数	備考	
13×Rp1/2	4,430	40		
H種L型バルブソケット(両座) HF-VLVS-L				
サイズ	価格	梱包数	備考	
16×Rp1/2	6,930	40		
20×Rp3/4	9,600	40		
PBフランジモク(平板) HF-SMKFL-M				
サイズ	価格	梱包数	備考	
20	1,090	600		
25	1,340	400		
30	1,580	200		
40	1,910	168		
50	2,470	108		
65	3,990	66		
75	6,890	40		
100	9,730	25		
ポリ粉体フランジ-10K F-P-10				
サイズ	価格	梱包数	使用ボルト	
20	2,090	1	M12×75	
25	2,890	1	M16×85	
30	3,690	1	M16×85	
40	3,840	1	M16×85	
50	4,800	1	M16×85	
65	6,410	1	M16×85	
75	7,210	1	M16×85	
100	8,820	1	M16×85	
フランジ用平パッキン (全面パッキン) PCN-FL				
サイズ	価格	梱包数	備考	
20	610	180		
25	770	120		
30	880	100		
40	950	100		
50	1,090	80		
65	1,360	120		
75	1,650	100		
100	2,080	80		
L型バルブソケット 固定台座 HF-VLVS-KB-ST				
サイズ	価格	梱包数	備考	
S1	2,240	40		

3. 熱融着タイプ継手(H種-R型継手)  
(参考掲載品 日本継手株式会社製)

1個当:円

おねじ付ソケット HF-R-M			
	サイズ	価格	梱包数
	13×R1/2	3,100	100
	13×R3/4	3,100	100
	13×G1/2	3,100	100
	16×R1/2	3,960	100
	16×R3/4	3,960	100
おねじ付ソケット(胴長) HF-R-DN-M			
	サイズ	価格	梱包数
	13×R1/2	5,090	100
めねじ付ソケット HF-R-F			
	サイズ	価格	梱包数
	13×Rc1/2	3,100	100
	16×Rc1/2	3,960	100
	16×Rc3/4	3,960	100
	20×Rc3/4	5,280	100
ユニオンソケット HF-R-UNS			
	サイズ	価格	梱包数
	13×G1/2	4,010	100
	16×G3/4	5,610	100
	20×G3/4	6,110	100
給水栓ソケット HF-R-WS			
	サイズ	価格	梱包数
	13×Rc1/2	4,620	25
給水栓ソケット(L45) HF-R-WS(45)			
	サイズ	価格	梱包数
	13×Rc1/2	6,540	25
給水栓ソケット(水栓BOX用) HF-R-WS-BOX			
	サイズ	価格	梱包数
	13×Rc1/2	4,020	25
	13×Rp1/2	4,020	25
給水栓エルボ UB20L・UB25L HF-R-UBL20/25			
	サイズ	価格	梱包数
	13×Rp1/2×20L	6,590	25
	13×Rp1/2×25L	6,590	25
給水栓エルボ(両座) HF-R-WL			
	サイズ	価格	梱包数
	13×Rp1/2	5,780	16
給水栓エルボ(水栓BOX用) HF-R-WL-SBOX/MBOX/LBOX (8072)			
	サイズ	価格	梱包数
	SBOX13×Rp1/2	5,410	25
	SBOX13×Rc1/2	5,410	25
	MBOX13×Rp1/2	5,410	25
	MBOX13×Rc1/2	5,410	25
	LBOX13×Rp1/2	5,410	25
LBOX13×Rc1/2	5,410	25	
給水栓エルボ両座(L26・L32) HF-R-WL(26)/HF-R-WL(32) (8072)			
	サイズ	価格	梱包数
	13×Rp1/2×L26	6,400	25
	13×Rc1/2×L26	6,400	25
	13×Rp1/2×L32	6,400	25
	13×Rc1/2×L32	6,400	25

1個当:円

給水栓エルボ両座(L85) HF-R-WL(85) (8072)			
	サイズ	価格	梱包数
	13×Rc1/2	7,530	16
給水栓おねじ付エルボ両座(L85) HF-R-WL-M(85) (8072)			
	サイズ	価格	梱包数
	16×R3/4	8,360	16
給水栓60°エルボ(L45) HF-R-60WL(45) (8072)			
	サイズ	価格	梱包数
	13×Rc1/2	7,110	16

4. 電気融着タイプ継手(E種継手)

(参考掲載品 日本継手株式会社製)

1個当:円

E種ソケットEF-S			
	サイズ	価格	梱包数
	10	2,340	40
	13	2,350	40
	16	2,400	40
	20	2,710	40
	25	3,730	24
	30	4,480	24
	40	5,740	30
	50	8,450	18
	65	13,920	12
75	23,640	8	
E種バルブソケット(おねじ付) EF-VLVS-M			
	サイズ	価格	梱包数
	10×R1/2	6,250	25
	13×R1/2	6,910	25
	16×R1/2	8,870	16
	16×R3/4	8,870	16
	20×R3/4	10,170	16
E種バルブソケット(めねじ付) EF-VLVS-F			
	サイズ	価格	梱包数
	10×Rc1/2	6,250	25
	13×Rc1/2	6,910	25
	16×Rc1/2	8,870	16
	16×Rc3/4	8,870	16
	20×Rc3/4	10,170	16
E種径違いソケット EF-RS			
	サイズ	価格	梱包数
	13×10	2,140	40
	16×13	3,070	40
	20×13	3,600	40
E種エルボ EF-L			
	サイズ	価格	梱包数
	13	3,340	24
	16	3,470	24
	20	3,680	24
E種チー EF-T			
	サイズ	価格	梱包数
	13	4,470	24
	16	5,200	24
	20	6,000	16
E種径違いチー EF-RT			
	サイズ	価格	梱包数
	16×13	4,930	24
	20×13	6,000	16

# 10 KCボックス(床暖・給水・給湯用架橋ポリエチレン管)

1本・1巻当:円

## 1.床暖・融雪・冷温水配管用

### ① パイプ

1本・1巻当:円

FHパイプ (7007-0□□□-□□□□) メーカー規格品			
受	サイズ(m)	価格	梱包数
○	7×200	69,600	1
○	10×120	43,200	1
○	13×120	63,360	1
○	16×140	97,440	1
○	20×180	159,840	1

・寸法はカタログをご確認ください。

## 2.給水給湯配管システム

### ① パイプ

1本・1巻当:円

PN15 パイプ (7009-00□□□-□□□□) JIS K 6769 品			
受	サイズ(m)	価格	梱包数
○	10×100	40,800	1
○	13×100	62,400	1
○	16×100	90,000	1
○	20×100	132,000	1

・サイズ10、13は  
JIS K6769、6787併記品となります。

ストレートタイプPN15 パイプ (7009-60□□□-3000) JIS K 6769 品			
受	サイズ(m)	価格	梱包数
○	13×30	20,520	1
○	16×30	29,520	1
○	20×30	43,560	1

・サイズ10、13は  
JIS K6769、6787併記品となります。

ヒーターガイド付PN15Wパイプ (給水用ブルー/給湯用レッド) (7009-8□□□□-□□10) メーカー規格品			
受	サイズ(m)	価格	梱包数
○	13×50	100,200	1
○	16×25	79,800	1

保護材付 PN15Wパイプ (給水用ブルー / 給湯用レッド) (7009-1□□□□-□□□□) メーカー規格品			
受	サイズ(m)	価格	梱包数
3mm 厚保護材付			
○	10×50	52,800	1
	13×50	69,000	1
	16×50	94,800	1
備考 サイズ10×50は在庫がなくなり次第、販売を終了します。			
5mm 厚保護材付			
○	10×50	58,200	1
	13×50	75,000	1
	16×50	100,800	1
○	20×50	132,600	1
10mm 厚保護材付			
	13×50	82,800	1
	16×50	115,200	1
○	20×50	150,600	1
備考 保護材5mm・10mmのサイズ20×50は給水用ブルーのみとなります。			

保護材付PN15WSパイプ (給水用ブルー/給湯用レッド) (7009-1□□□□-□□□□) メーカー規格品			
受	サイズ(m)	価格	梱包数
5mm 厚保護材付			
○	13×3	5,830	20

・梱包単位にてご注文願います。

保護材付ストレートタイプPN15Wパイプ (給水用ブルー/給湯用レッド) (7009-6□□□□-30□□) メーカー規格品			
受	サイズ(m)	価格	梱包数
5mm 厚保護材付			
	13×30	54,000	1
	16×30	72,360	1
○	20×30	95,400	1
10mm 厚保護材付			
	13×30	59,400	1
○	16×30	82,800	1
○	20×30	108,360	1

### ● ストレートタイプの特長

巻き癖が少ないので

- ① 取り回しが良く施工しやすくなります。
- ② リフォームなどの狭所や貫通部の配管がしやすくなります。

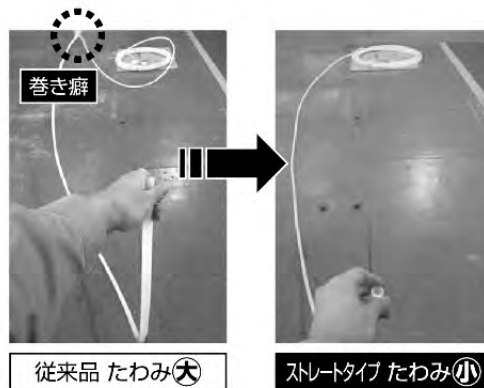

(注) (1)受欄の○印は受注生産品です。

11

Jワックイック2(ポリブテンパイプ・架橋ポリエチレン管用継手)

日本継手株式会社 製

1個当:円

1個当:円

エルボ/ 径違いエルボ JOQ2-L/JOQ2-RL(8612)						
受	PB	受	PEX	サイズ	価格	梱包数
				13	2,100	20
				16	3,000	10
				20	4,700	5
○	◎	○	●	16×13	3,000	10
○	◎	○	●	20×13	4,700	5
*サイズ13のみ形状が異なります。						
チー/径違いチー/ 三方径違いチー JOQ2-T/JOQ2-RT(8613)						
受	PB	受	PEX	サイズ	価格	梱包数
				13	3,000	15
				16	4,000	10
				20	5,900	5
○	◎	○	●	13×13×枝10	3,000	10
○	◎	○	●	16×16×枝10	4,000	15
○	◎	○	●	16×16×枝13	4,000	10
○	◎	○	●	20×20×枝13	5,900	5
○	◎	○	-	16×10×枝13	4,000	10
○	◎	○	●	16×13×枝13	4,000	10
○	◎	○	●	20×13×枝13	5,900	5
ソケット/ 径違いソケット JOQ2-S/JOQ2-RS(8611)						
受	PB	受	PEX	サイズ	価格	梱包数
				10	2,000	20
				13	2,000	20
				16	2,900	15
				20	4,300	10
○	◎	○	●	13×10	2,000	20
○	◎	○	●	16×13	2,900	15
○	◎	○	●	20×13	4,300	10
○	◎	○	●	20×16	4,300	10
HIVP変換アダプターソケット HIVP-HAD-S(8671)						
受	PB	受	PEX	サイズ	価格	梱包数
				HIVP 13×13	2,900	10
				HIVP 20×13	3,500	10
				HIVP 20×16	3,600	10
○	◎	○	●	HIVP 20×20	4,600	10
HIVP変換エルボ HIVP-HAD-L(8672)						
受	PB	受	PEX	サイズ	価格	梱包数
				HIVP 13×13	2,900	10
				HIVP 20×16	3,600	10
○	◎	○	●	HIVP 20×20	4,600	5
クイックジョイント JOQ2-QJ(8614)						
受	PB	受	PEX	サイズ	価格	梱包数
				13	2,290	20
おねじ付ソケット JOQ2-M(8621)						
受	PB	受	PEX	サイズ	価格	梱包数
				10×R1/2	2,120	20
				13×R1/2	2,340	20
				13×R3/4	3,110	15
				16×R1/2	3,110	15
				16×R3/4	3,240	15
				20×R3/4	5,000	10
				13×G1/2	2,340	20
				13×G3/4	2,980	15
				16×G3/4	3,240	15

おねじ付エルボ JOQ2-ML(8622)						
受	PB	受	PEX	サイズ	価格	梱包数
				16×R3/4	4,490	10
				20×R3/4	5,940	5
				16×G3/4	4,490	10
○	◎	○	●	20×G3/4	5,940	5
おねじ付ソケット(胴長) JOQ2-DN-M(8621)						
受	PB	受	PEX	サイズ	価格	梱包数
				10×R1/2	3,400	15
				13×R1/2	3,880	15
				10×G1/2	3,400	15
○	◎	○	●	13×G1/2	3,880	15
めねじ付ソケット JOQ2-F(8631)						
受	PB	受	PEX	サイズ	価格	梱包数
				10×Rc1/2	2,300	20
				13×Rc1/2	2,440	20
				13×Rc3/4	3,520	15
				16×Rc3/4	3,240	15
○	◎	○	●	20×Rc3/4	5,330	10
座付めねじ付ソケット/ 座付めねじ付ソケット(床立上) JOQ2-F-FL/JOQ2-F-FL-Y(8641)						
受	PB	受	PEX	サイズ	価格	梱包数
				<JOQ2-F-FL> 13×Rc1/2	3,950	10
				<JOQ2-F-FL-Y> 13×Rc1/2	4,550	10
給水栓用ソケット JOQ2-FS(8651)						
受	PB	受	PEX	サイズ	価格	梱包数
				10×Rc1/2	3,240	10
				13×Rc1/2	3,380	10
○	◎	○	●	16×Rc1/2	5,510	10

11 Jワックイック2(ポリブテンパイプ・架橋ポリエチレン管用継手)

(注) (1) 受欄の○印は受注生産品です。

(2) 兼印はポリブテンパイプ・架橋ポリエチレン管兼用、◎印はポリブテンパイプ専用、●印は架橋ポリエチレン管専用です。

おねじ付バルブ JOQ2-VB-M(8673)													
受	PB 兼 ○	受	PEX 兼 ○	サイズ	価格	梱包数							
							○	兼 ○	○	兼 ○	13×R1/2 13×G1/2	6,400 6,400	15 15
逆止弁付バルブ JOQ2-GVB-UN(8674)													
受	PB 兼 ○	受	PEX 兼 ○	サイズ	価格	梱包数							
							○	兼 ○	○	兼 ○	13×G1/2 13×G3/4	9,750 12,350	15 5
							○	兼 ◎	○	兼 ●	16×G3/4	12,710	5
バルブ用スタンド JOQ2-VBスタンド(8673)													
支持サドル	プレート	受	サイズ	価格	梱包数								
○	○	○	支持サドル 13A プレート 13A	1,210 320	100 100								

■ 使用事例 ■ おねじ付バルブ、スタンド、プレート

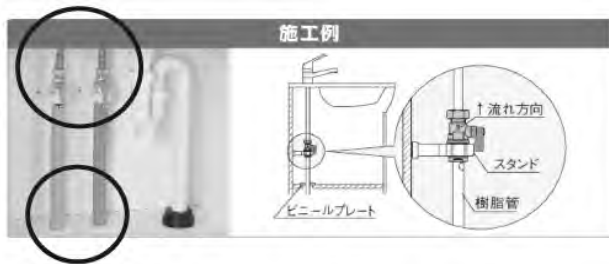

逆止弁付バルブ



給水栓用エルボ(両座) JOQ2-FL-W(8652)						
受	PB 兼 ○	受	PEX 兼 ○	サイズ	価格	梱包数
給水栓用エルボ(上座) JOQ2-FL(8652)						
受	PB 兼 ○	受	PEX 兼 ○	サイズ	価格	梱包数
○	兼 ○	○	兼 ○	13×Rp1/2	3,380	10
給水栓用エルボ(後座) JOQ2-FL-B(8652)						
受	PB 兼 ○	受	PEX 兼 ○	サイズ	価格	梱包数
○	兼 ◎	○	兼 ●	16×RP1/2 16×RP3/4	5,020 5,020	10 10
給水栓用エルボUB JOQ2-UBL(8652)						
受	PB 兼 ○	受	PEX 兼 ○	サイズ	価格	梱包数
○	兼 ◎	○	兼 ●	13×Rp1/2 16×Rp3/4	5,320 6,990	5 5

給水栓用エルボ(S-BOX) JOQ2-FL-S(8652)													
受	PB 兼 ○	受	PEX 兼 ○	サイズ	価格	梱包数							
							○	兼 ○	○	兼 ○	10×Rc1/2	3,680	10
							○	兼 ○	○	兼 ○	13×Rc1/2	3,950	10
							○	兼 ○	○	兼 ○	10×Rp1/2	3,680	10
							○	兼 ○	○	兼 ○	13×Rp1/2	3,950	10
給水栓用エルボ(M-BOX) JOQ2-FL-M(8652)													
受	PB 兼 ○	受	PEX 兼 ○	サイズ	価格	梱包数							
							○	兼 ○	○	兼 ○	10×Rc1/2	3,680	10
							○	兼 ○	○	兼 ○	13×Rc1/2	3,950	10
							○	兼 ○	○	兼 ○	10×Rp1/2	3,680	10
							○	兼 ○	○	兼 ○	13×Rp1/2	3,950	10
給水栓用エルボ(L-BOX) JOQ2-FL-L(8652)													
受	PB 兼 ○	受	PEX 兼 ○	サイズ	価格	梱包数							
							○	兼 ○	○	兼 ○	10×Rc1/2	4,440	10
							○	兼 ○	○	兼 ○	13×Rc1/2	4,740	10
							○	兼 ○	○	兼 ○	10×Rp1/2	4,440	10
							○	兼 ○	○	兼 ○	13×Rp1/2	4,740	10
給水栓用ソケット(BOX) JOQ2-FS-BOX(8651)													
受	PB 兼 ○	受	PEX 兼 ○	サイズ	価格	梱包数							
							○	兼 ○	○	兼 ○	10×Rc1/2 13×Rc1/2	3,090 3,240	20 15
座付45°エルボ JOQ2-45L(8642)													
受	PB 兼 ○	受	PEX 兼 ○	サイズ	価格	梱包数							
○	兼 ○	○	兼 ○	13×Rc1/2	3,950	10							
ユニオンソケット JOQ2-UNS(8661)													
受	PB 兼 ○	受	PEX 兼 ○	サイズ	価格	梱包数							
							○	兼 ○	○	兼 ○	10×G1/2 13×G1/2 13×G3/4	2,760 2,910 3,510	20 20 20
							○	兼 ◎	○	兼 ●	16×G3/4 20×G3/4	3,890 5,610	15 10
							○	兼 ◎	○	兼 ●			
							○	兼 ◎	○	兼 ●			
めねじ付ソケット パッキン付 JOQ2-F(8631)													
受	PB 兼 ○	受	PEX 兼 ○	サイズ	価格	梱包数							
							○	兼 ○	○	兼 ○	10×G1/2 13×G1/2 13×G3/4 16×G3/4	2,930 3,110 3,680 4,260	20 20 15 15
							○	兼 ◎	○	兼 ●			
							○	兼 ◎	○	兼 ●			
							○	兼 ◎	○	兼 ●			
給水栓用ソケット ロングタイプ JOQ2-FSL(8651)													
受	PB 兼 ○	受	PEX 兼 ○	サイズ	価格	梱包数							
○	兼 ○	○	兼 ○	13×Rc1/2	6,080	5							

※10Aと13Aはポリブテンパイプ・架橋ポリエチレン管兼用です。



(注) (1)受欄の○印は受注生産品です。(2)※印は日本継手(株)製です。  
 (3)兼印はポリブテンパイプ・架橋ポリエチレン管兼用、◎印はポリブテンパイプ専用、●印は架橋ポリエチレン管専用です。

Jファンクイック2 回転ヘッダー

J2 HDR(8615)

受注販売品



主管側HVP20



主管側RC3/4

KC 標準販売品					KC 受注販売品				
PB	PEX	サイズ	価格	梱包数	PB	PEX	サイズ	価格	梱包数
兼	兼	13×13-2口	8,000	5	◎	●	RC3/4×10(13、16)-2口	9,800	1
兼	兼	13×13-3口	10,400	5	◎	●	RC3/4×10(13、16)-3口	13,100	1
兼	兼	13×13-4口	13,600	5	◎	●	RC3/4×10(13、16)-4口	16,600	1
兼	兼	13×13-5口	16,700	5	◎	●	RC3/4×10(13、16)-5口	20,100	1
兼	兼	13×13-6口	19,800	5	◎	●	RC3/4×10(13、16)-6口	23,400	1
兼	兼	13×13-7口	22,900	5	◎	●	RC3/4×10(13、16)-7口	26,900	1
◎	●	16×13-3口	10,700	5	◎	●	RC3/4×10(13、16)-8口	30,300	1
	●	16×13-4口	13,900	5	◎	●	RC3/4×10(13、16)-9口	33,800	1
	●	16×13-5口	17,000	5	◎	●	RC3/4×13-2口	9,800	5
◎	●	16×13-6口	20,200	5	◎	●	RC3/4×13-3口	13,100	5
	●	20×13-6口	20,900	5	◎	●	RC3/4×13-4口	16,600	5
	●	20×13-7口	24,000	5	◎	●	RC3/4×13-5口	20,100	5
					◎	●	RC3/4×13-6口	23,400	5
					◎	●	RC3/4×13-7口	27,600	5
					◎	●	RC3/4×13-8口	30,300	5
					◎	●	RC3/4×13-9口	33,800	5
KC 受注販売品					主管部HVP20				
PB	PEX	サイズ	価格	梱包数	PB	PEX	サイズ	価格	梱包数
◎	●	13×10(13)-2口	8,000	1	兼	兼	HVP20×13-2口	9,000	5
◎	●	13×10(13)-3口	10,400	1	兼	兼	HVP20×13-3口	12,000	5
◎	●	13×10(13)-4口	13,600	1	兼	兼	HVP20×13-4口	15,200	5
◎	●	13×10(13)-5口	16,700	1	兼	兼	HVP20×13-5口	18,400	5
◎	●	13×10(13)-6口	19,800	1	兼	兼	HVP20×13-6口	21,500	5
◎	●	13×10(13)-7口	22,900	1	兼	兼	HVP20×13-7口	25,300	5
◎	●	13×10(13)-8口	26,100	1	兼	兼	HVP20×13-8口	27,800	5
◎	●	13×10(13)-9口	29,300	1	兼	兼	HVP20×13-9口	31,000	3
◎	●	16×13-2口	8,300	5	◎	●	HVP20×10(13、16)-2口	9,000	1
◎		16×13-4口	13,900	5	◎	●	HVP20×10(13、16)-3口	12,000	1
◎		16×13-5口	17,000	5	◎	●	HVP20×10(13、16)-4口	15,200	1
◎	●	16×13-7口	23,400	5	◎	●	HVP20×10(13、16)-5口	18,400	1
◎	●	16×13-8口	26,400	5	◎	●	HVP20×10(13、16)-6口	21,500	1
◎	●	16×13-9口	29,600	5	◎	●	HVP20×10(13、16)-7口	24,700	1
◎	●	16×10(13、16)-2口	8,700	1	◎	●	HVP20×10(13、16)-8口	27,800	1
◎	●	16×10(13、16)-3口	11,200	1	◎	●	HVP20×10(13、16)-9口	31,000	1
◎	●	16×10(13、16)-4口	14,200	1					
◎	●	16×10(13、16)-5口	17,400	1					
◎	●	16×10(13、16)-6口	20,500	1					
◎	●	16×10(13、16)-7口	23,700	1					
◎	●	16×10(13、16)-8口	26,900	1					
◎	●	16×10(13、16)-9口	30,000	1					
◎	●	20×10(13、16)-2口	9,100	1					
◎	●	20×10(13、16)-3口	11,800	1					
◎	●	20×10(13、16)-4口	15,000	1					
◎	●	20×10(13、16)-5口	18,100	1					
◎	●	20×10(13、16)-6口	21,300	1					
◎	●	20×10(13、16)-7口	24,500	1					
◎	●	20×10(13、16)-8口	27,500	1					
◎	●	20×10(13、16)-9口	30,700	1					
◎	●	20×13-2口	8,700	5					
◎	●	20×13-3口	11,500	5					
◎	●	20×13-4口	14,600	5					
◎	●	20×13-5口	17,800	5					
◎		20×13-6口	20,900	5					
◎		20×13-7口	24,000	5					
◎	●	20×13-8口	27,200	5					
◎	●	20×13-9口	30,300	5					

※受注販売品は、主管と分岐管口数別の定価です。

分岐管呼び10A、13A、16A いずれの組合せでも口数が同じであれば定価は変わりません。品種については、カタログを参照願います。

(注) (1) 兼印はポリブテンパイプ・架橋ポリエチレン管兼用、◎印はポリブテンパイプ専用、●印は架橋ポリエチレン管専用です。

11 Jファンクイック2 (ポリブテンパイプ・架橋ポリエチレン管兼用継手)

ヘッダー主管用カバー J2 HDR-S-CVR(8617)				
	受	サイズ	価格	梱包数
		(ヘッダーカバー) 全サイズ共通	650	100
ヘッダー分岐管用カバー J2 HDR-T-CVR(8617)				
	受	サイズ	価格	梱包数
		(ヘッダーカバー) 全サイズ共通	610	100
ヘッダーカバー用ふた J2 HDR-F-CVR(8617)				
	受	サイズ	価格	梱包数
		(ヘッダーカバー) 全サイズ共通	110	100
ヘッダーバルブ JOQ2-VB-HDR				
	受	サイズ	価格	梱包数
	○	13	7,590	15
ヘッダーブラケット HDR-BRKT(本体)/HDR-BRKT-WU(Uボルト) (8616)				
	受	サイズ	価格	梱包数
	○	本体	800	日本継手(株) にお問い合わせ ください。
		L50 L100	850	
		Uボルト	590	
	○ 32A 40A	650		
ヘッダー分岐管用ねじアダプター J2 HDR-AD-F (8617)				
	受	サイズ	価格	梱包数
	○	13A×Rc×1/2	2,250	20



## 12 共通部材

(ポリブテンパイプ・架橋ポリエチレン管)

### 1. 防火区画貫通措置部材

因幡電機産業株式会社 製

※認定・評定については、メーカーへお問い合わせください



耐火プラグネオテープ				
	型番	品番	価格	梱包数
	IRG-T	8256-0000-1000	18,000	8
耐火テープ 給排水タイプ				
	型番	品番	価格	梱包数
	IRTV-NY (床・壁兼用)	8256-0000-1001	20,900	8
	型番	品番	価格	梱包数
	IRTV-NK (壁専用)	8256-0000-1002	14,000	8

#### 注意

防火区画貫通措置部材の国土交通大臣認定、(一財)日本消防設備安全センター評定では、施工方法や各部寸法等が規定されています。ご使用の際は、認定書・評定書・取扱説明書を必ずご確認ください。

### 2. 給水用貫通スリーブ







1個当:円

給水用貫通スリーブ (7962) メーカー規格品				
	45° 保護材5mm・10mm厚用			
	受	サイズ	価格	梱包数
	○	50×45° A	2,500	18
	○	50×90° A	3,600	12
	90° 保護材0~3mm厚用			
	受	サイズ	価格	梱包数
	○	50×45° B	2,500	18
	○	50×90° B	3,600	12

(注)(1)受欄の○印は受注生産品です。

# 13 VM 二管路管、継手

1本・1個当:円

VM 二管路管 (3527) メーカー規格品				
受	サイズ	価格	梱包数	
	○ 125 × 4m	31,690	2	
VMソケット (2711) メーカー規格品				
受	サイズ	価格	梱包数	
	○ 125	3,710	20	
VMチーズ (2713) メーカー規格品				
受	サイズ	価格	梱包数	
	○ 125 × 100	9,200	10	
VM 水平45° エルボ (2712) メーカー規格品				
受	サイズ	価格	梱包数	
	○ 125	9,730	15	
VM 垂直45° エルボ (2712) メーカー規格品				
受	サイズ	価格	梱包数	
	○ 125	9,730	15	
VM 水平90° エルボ (2712) メーカー規格品				
受	サイズ	価格	梱包数	
	○ 125	11,850	8	
VM 垂直90° エルボ (2712) メーカー規格品				
受	サイズ	価格	梱包数	
	○ 125	11,850	10	

(注)(1)受欄の○印は受注生産品です。

# 14 貯水機能付防災ヘッダー

## 1. 貯水機能付防災ヘッダー「貯めてるゾー」

### ① 天井設置用

断水時に特別な操作なしで飲料水を取り出し

- 重力で水が取り出せる
- 天井裏のデッドスペースを活用

18ℓ用



36ℓ用



1個当:円

受	名称	品番	価格
36L 用			
○	天井設置36L	8900-0036-8000	281,800
○	木造住宅用固定金具	8901-0000-0001	21,900
○	RC 住宅用固定金具	8901-0000-0002	15,000
18L 用			
○	天井設置18L	8900-0018-0000	113,900
○	木造住宅用固定金具	8901-0018-0001	16,300

### ② 床下設置用

断水時にフットポンプで加圧して飲料水を取り出し

- キッチン、浴槽等のリフォーム時に
- 天井の設置スペース確保が困難なときに



非常時

1個当:円

受	名称	品番	価格
36L 用			
○	床下設置断熱有36L	8900-0036-9001	250,700
○	床下設置断熱無36L	8900-0036-8002	204,700
18L 用			
○	床下設置断熱有18L	8900-0018-0001	135,700
○	床下設置断熱無18L	8900-0018-0002	112,700
36L・18L 共通			
○	非常用加圧キット	8901-0000-0003	22,800
○	加圧用コンセント分岐継手	8901-0000-0004	20,500

# 14

# 15 LKハット

貯水機能付防災ヘッダー

1個当:円

LKハット (5885)				
丸型		角型		
受	サイズ	カラー	価格	梱包数
○	150	グレー	13,920	2
○	150	ココアブラウン	18,500	2
角型				
受	サイズ	カラー	価格	梱包数
○	150	グレー	15,720	2
○	150	ココアブラウン	21,290	2
○	200	グレー	21,850	1
○	200	ココアブラウン	21,850	1
○	200	アイボリー	21,850	1
○	200(内蓋セット)	グレー	25,200	1
○	200(内蓋セット)	ココアブラウン	25,200	1
○	200(内蓋セット)	アイボリー	25,200	1

※ゴム栓(開閉穴用2個)

ゴム板(底面貼付用4枚)付属

LKハット用開閉治具 (5885)			
※2本で1セットとなります。			
受	サイズ	価格	梱包数
○	150・200共通	(1セット)	7,000

LKハットは、戸建住宅の庭、マンション、商業施設、テーマパーク、公共施設等の外構やエントランスに設置される汚水/雨水ます用の樹脂製の化粧蓋です。蓋の表面を周りの化粧材と同じにできます。

### ● 施工イメージ

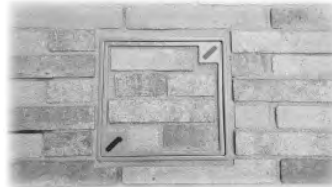

### 3つの特徴





- ・デザイン  
周囲の仕上げに合わせた色の選択が可能
- ・簡単施工  
立上り管に外枠を固定できるため、モルタル等による外枠固定作業が不要
- ・耐食性  
全てが樹脂製のため腐食しません

(注) (1) 受欄の○印は受注生産品です。

# 16 建築設備用ポリエチレンパイプ・継手／JP K001、K011

## 1.パイプ(スーパータフポリHPPE-JP)

1本・1巻当:円

直管								
	受	サイズ	品番	品名	価格	梱包数	規格	備考
	○	20X3.125m	7105-0020-3125	HPPE-JP 20X3.125M	1,840	10	JP K001	
		20x5m	7105-0020-0505	HPPE-JP 20X5M	2,780	10		
	○	25x3.125m	7105-0025-3125	HPPE-JP 25X3.125M	2,200	10		
		25x5m	7105-0025-0505	HPPE-JP 25X5M	3,350	10		
	○	30x3.125m	7105-0030-3125	HPPE-JP 30X3.125M	3,140	10		
		30x5m	7105-0030-0505	HPPE-JP 30X5M	4,780	10		
		40x3.125m	7105-0040-3125	HPPE-JP 40X3.125M	4,480	5		
		40x5m	7105-0040-0505	HPPE-JP 40X5M	6,830	5		
		50x3.125m	7005-0050-2312	HPPE50X3125MM	6,600	5		JWWA K144
		50x5m	7005-0050-2500	ハイスPEパイプ 50X5M	11,420	5		
		65x3.125m	7105-0065-3125	HPPE-JP 65X3.125M	9,410	5		JP K001
		65x5m	7105-0065-0505	HPPE-JP 65X5M	15,060	5		
		75x5m	7005-0075-2500	ハイスPEパイプ 75X5M	23,110	3		JWWA K144
		100x5m	7005-0100-2500	ハイスPEパイプ 100X5M	37,280	2		
		125x5m	7105-0125-0508	HPPE-JP 125X5M	45,740	1	JP K001	
		150x5m	7005-0150-1500	ハイスPEパイプ 150X5M	68,500	1	JWWA K144	
		200x5m	7005-0200-1500	ハイスPEパイプ 200X5M	123,050	1		
		○	250x5m	7005-0250-2500	ハイスPEパイプ 250X5M	190,960	1	PTC K03
		○	300x5m	7005-0300-2500	ハイスPEパイプ 300X5M	242,480	1	
EF受口付(片受)直管								
	受	サイズ	品番	品名	価格	梱包数	規格	備考
		50	7505-0050-2519	カタウケWPE 50X5M	16,460	5	JWWA K144	■
		75	7505-0075-2519	カタウケWPE 75X5M	31,640	3		■
		100	7505-0100-2519	カタウケWPE 100X5M	51,340	2		■
		150	7505-0150-1509	カタウケWPE 150X5M	95,290	1		
	有効長5m		200	7505-0200-3509	カタウケWPE 200X5M	172,270	1	PTC K03
枝付き直管								
	受	サイズ	品番	品名	価格	梱包数	規格	備考
	○	25x20	7105-2520-3205	エダHPPE-JP 25X20	13,440	2	JP K011	
	○	30x20	7105-3020-3205	エダHPPE-JP 30X20	14,170	2		
	○	30x25	7105-3025-3205	エダHPPE-JP 30X25	14,530	2		
		40x20	7105-4020-3205	エダHPPE-JP 40X20	18,920	2		
	○	40x25	7105-4025-3205	エダHPPE-JP 40X25	19,330	2		
		50x20	7105-5020-3205	エダHPPE-JP 50X20	20,450	2		
	○	50x25	7105-5025-3205	エダHPPE-JP 50X25	20,960	2		
	○	65x20	7105-6520-3205	エダHPPE-JP 65X20	30,400	2		
	○	65x25	7105-6525-3205	エダHPPE-JP 65X25	30,890	2		
全長3.2m								
コイル管								
	受	サイズ	品番	品名	価格	梱包数	規格	備考
	○	20x50m	7105-0020-5000	HPPE-JP 20X50Mコイル	40,060	1	JP K001	
	○	25x50m	7105-0025-5000	HPPE-JP 25X50Mコイル	47,880	1		



(注) (1) 受欄の○印は受注生産品です。  
 (2) 記載の品番は一例です。納品場所により品番が異なることがあります。  
 (3) 備考欄 ■印は北海道地区では梱包数が1本となります。

2.スーパータフポリHPPE-JP用継手

1個当:円





		EFソケット(EF-S)							
	受	サイズ	品番	品名	価格	梱包数	規格	備考	
20~40		20	8570-0020-0000	EF-S 20 JP/1W/1Bスイ	2,150	60	JP K011	●	
		25	8570-0025-0000	EF-S 25 JP/3W	2,520	50		●	
		30	8570-0030-0000	EF-S 30(GF) JP/3W	2,600	40		● ※	
		40	8570-0040-0000	EF-S 40 JP/3W	3,200	16		●	
	50~300		50	8161-0050-0000	EFソケット50	4,300	9	JWWA K145	
		65	8570-0065-1000	EF-S 65 JP	5,460	9	JP K011	※	
		75	8161-0075-0000	EFソケット75	7,350	8	JWWA K145		
		100	8161-0100-1000	EFソケット100	12,090	6			
		125	8570-0125-0000	EF-S 125(GF) JP	15,740	6	JP K011	※	
		150	8161-0150-2000	EFソケット150	22,630	2	JWWA K145		
		200	8161-0200-0000	EFソケット200	49,890	1			
		○	250	9161-0250-0000	EFソケット250(GF)	80,890	1	PTC K13	◎
		○	300	9161-0300-0000	EFソケット300(GF)	147,540	1		◎
		EFレデューサ(EF-RS)							
	受	サイズ	品番	品名	価格	梱包数	規格	備考	
20~50		25x20	8574-0025-0020	EF-RS25X20 JP	2,400	50	JP K011	●	
		30x20	8574-0030-0020	EF-RS30X20 JP	2,670	50		●	
		30x25	8574-0030-0025	EF-RS30X25(GF) JP/3W	2,670	35		● ※	
		40x20	8574-0040-0020	EF-RS40X20 JP	4,620	40		●	
		40x25	8574-0040-0025	EF-RS40X25(GF) JP/3W	4,620	25		● ※	
		40x30	8574-0040-0030	EF-RS40X30(GF) JP/3W	4,670	25		● ※	
		50x20	8574-0050-0020	EF-RS50X20 JP	6,990	24		●	
		50x25	8574-0050-0025	EF-RS50X25(GF) JP/3W	6,990	25		● ※	
		○	50x30	8574-0050-0030	EF-RS50X30(GF) JP/3W	6,990		25	● ※
			50x40	8574-0050-0040	EF-RS50X40 JP/3W	6,990		10	●
		EF90° エルボ(EF-90L)							
	受	サイズ	品番	品名	価格	梱包数	規格	備考	
20~50		20	8572-0020-0900	EF-90L 20 JP/1W/1B	2,680	50	JP K011	●	
		25	8572-0025-0900	EF-90L 25 JP/3W	2,980	35		●	
		30	8572-0030-0900	EF-90L 30(GF) JP/3W	3,040	20		● ※	
		40	8572-0040-0900	EF-90L 40 JP/3W	5,140	18		●	
		50	8764-0050-7900	EF90°エルボ 50(D63)N	12,240	14		●	
65~150		65	8572-0065-1900	EF-90L 65(GF) JP-N	13,280	26			
		75	8764-0075-7900	EF90°エルボ 75(D90)N	16,860	5			
		100	8764-0100-7900	EF90°エルボ 100(D125)N	29,730	5			
		○	125	8572-0125-0900	EF-90L 125(GF) JP	58,920	4		※
		○	150	8764-0150-0900	EFエルボ 90°SDR11D180GF	73,440	3		※
		EF45° エルボ(EF-45L)							
	受	サイズ	品番	品名	価格	梱包数	規格	備考	
20~50		20	8572-0020-0450	EF-45L 20 JP/1W/1B	4,670	50	JP K011	●	
		25	8572-0025-0450	EF-45L 25(GF) JP/3W	5,210	20		● ※	
		○	30	8572-0030-0450	EF-45L 30(GF) JP/3W	5,650		10	● ※
		40	8572-0040-1450	EF-45L 40(GF) JP/3W-N	9,800	18		●	
		50	8764-0050-7450	EF45°エルボ 50(D63)N	11,300	18		●	
65~150		○	65	8572-0065-1450	EF-45L 65(GF) JP-N	13,280	30		
		75	8764-0075-7450	EF45°エルボ 75(D90)N	13,630	18			
		100	8764-0100-7450	EF45°エルボ 100(D125)N	25,140	6			
		○	125	8572-0125-0450	EF-45L 125(GF) JP	65,460	5		※
		○	150	8764-0150-0450	EFエルボ 45°SDR11D180GF	73,440	4		※
		EFベンド							
	受	サイズ	品番	品名	価格	梱包数	規格	備考	
20~50		50×90°	8763-0050-3900	EFB50X90°	22,190	6	JWWA K145		
		50×45°	8763-0050-3450	EFB50X45°	21,440	8			
		50×22 1/2°	8763-0050-3225	EFB50X22 1/2°	19,340	10			
		50×11 1/4°	8763-0050-3114	EFB50X11 1/4°	19,340	10			
		75×90°	8763-0075-3900	EFB75X90°	29,870	4			
		75×45°	8763-0075-3450	EFB75X45°	28,020	4			
		75×22 1/2°	8763-0075-3225	EFB75X22 1/2°	27,610	10			
		75×11 1/4°	8763-0075-3114	EFB75X11 1/4°	27,610	10			
		100×90°	8763-0100-1900	EFB100X90°	52,550	2			
		100×45°	8763-0100-1450	EFB100X45°	45,550	2			
		100×22 1/2°	8763-0100-1225	EFB100X22 1/2°	44,970	3			
		100×11 1/4°	8763-0100-9114	EFB100X11 1/4°	44,970	3			
		150×90°	8763-0150-9900	EFB150X90°	103,540	2			
		150×45°	8763-0150-9450	EFB150X45°	92,400	2			
		150×22 1/2°	8763-0150-9225	EFB150X22 1/2°	79,980	2			
	150×11 1/4°	8763-0150-9114	EFB150X11 1/4°	79,980	2				

(注) (1)受欄の○印は受注生産品です。(2)備考欄 ●印はクランプ機能付きです。  
 (3)備考欄 ※印はジョージフィッシャー(株)製です。  
 (4)備考欄 ◎印はジョージフィッシャー(株)製ですが、クボタケミックスの梱包になります。

EFベンド								
受	サイズ	品番	品名	価格	梱包数	規格	備考	
	○ 200×90°	8763-0200-0900	EFB200X90°	192,480	1	PTC K13		
	200×45°	8763-0200-0450	EFB200X45°	186,190	1			
	○ 200×22 1/2°	8763-0200-0225	EFB200X22 1/2°	178,380	2			
	○ 200×11 1/4°	8763-0200-0114	EFB200X11 1/4°	178,380	2			
EF片受ベンド								
受	サイズ	品番	品名	価格	梱包数	規格	備考	
	50×90°	8763-1050-3900	EFカタウケB50X90°	18,280	9	JWWA K145		
	50×45°	8763-1050-3450	EFカタウケB50X45°	17,510	12			
	50×22 1/2°	8763-1050-3225	EFカタウケB50X22 1/2°	15,430	15			
	50×11 1/4°	8763-1050-3114	EFカタウケB50X11 1/4°	15,430	15			
	75×90°	8763-1075-3900	EFカタウケB75X90°	25,920	4			
	75×45°	8763-1075-3450	EFカタウケB75X45°	24,090	4			
	75×22 1/2°	8763-1075-3225	EFカタウケB75X22 1/2°	22,680	6			
	75×11 1/4°	8763-1075-3114	EFカタウケB75X11 1/4°	22,680	8			
	100×90°	8763-1100-0900	EFカタウケB100X90°	39,370	2			
	100×45°	8763-1100-0450	EFカタウケB100X45°	36,310	2			
	100×22 1/2°	8763-1100-0225	EFカタウケB100X22 1/2°	35,120	3			
	100×11 1/4°	8763-1100-7114	EFカタウケB100X11 1/4°	35,120	3			
	150×90°	8763-1150-7900	EFカタウケB150X90°	82,490	2			
	150×45°	8763-1150-7450	EFカタウケB150X45°	71,340	2			
	150×22 1/2°	8763-1150-7225	EFカタウケB150X22 1/2°	58,930	2			
	150×11 1/4°	8763-1150-3114	EFカタウケB150X11 1/4°	58,930	3			
	200×90°	8763-1200-7900	EFカタウケB200X90°N	146,840	1	PTC K13		
	200×45°	8763-1200-7450	EFカタウケB200X45°N	140,550	1			
	200×22 1/2°	8763-1200-7225	EFカタウケB200X22 1/2°	132,740	2			
	200×11 1/4°	8763-1200-7114	EFカタウケB200X11 1/4°	132,740	2			
EFチーズ(EF-T)								
受	サイズ	品番	品名	価格	梱包数	規格	備考	
	20x20	8573-0020-0020	EF-T 20X20 JP	6,460	35	JP K011	●	
	25x20	8573-0025-0020	EF-T 25X20 JP	6,600	30		●	
	25x25	8573-0025-0025	EF-T 25X25 JP/3W	6,680	30		●	
	30x20	8573-0030-0020	EF-T 30X20 JP	8,290	18		●	
	30x25	8573-0030-0025	EF-T 30X25 JP/3W	8,400	18		●	
	○ 30x30	8573-0030-0030	EF-T 30X30 JP/3W	8,460	18		●	
	40x20	8573-0040-0020	EF-T 40X20 JP	8,870	15		●	
	40x25	8573-0040-0025	EF-T 40X25 JP/3W	9,020	15		●	
	40x40	8573-0040-0040	EF-T 40X40 JP/3W	9,320	11		●	
	50x20	8573-0050-0020	EF-T 50X20 JP	10,630	11			
	50x25	8573-0050-0025	EF-T 50X25 JP/3W	10,810	11			
	50x40	8573-0050-0040	EF-T 50X40 JP/3W	15,230	10			
	50x50	8261-0050-1050	EFチーズ <sup>®</sup> 50X50	26,610	8	JWWA K145		
	75x20	8573-0075-0020	EF-T 75X20 JP	12,680	6	JP K011		
	75x25	8573-0075-0025	EF-T 75X25 JP/3W	12,850	6			
	75x40	8573-0075-0040	EF-T 75X40 JP/3W	17,720	6			
	75x50	8261-0075-1050	EFチーズ <sup>®</sup> 75X50	29,630	4	JWWA K145		
	75x75	8261-0075-1075	EFチーズ <sup>®</sup> 75X75	29,630	3			
	100x20	8573-0100-0020	EF-T 100X20 JP	17,510	7	JP K011		
	100x25	8573-0100-0025	EF-T 100X25 JP/3W	18,850	7			
100x40	8573-0100-0040	EF-T 100X40 JP/3W	24,930	7				
100x50	8261-0100-3050	EFチーズ <sup>®</sup> 100X50P	47,940	2	JWWA K145			
100x75	8261-0100-1075	EFチーズ <sup>®</sup> 100X75	47,940	3				
100x100	8261-0100-1100	EFチーズ <sup>®</sup> 100X100	47,940	3				
○ 125x125	8573-0125-0125	EF-T 125X125(GF) JP	58,650	3	JP K011	※		
150x75	8261-0150-3075	EFチーズ <sup>®</sup> 150X75P	149,630	1	JWWA K145			
150x100	8261-0150-9100	EFチーズ <sup>®</sup> 150X100	149,630	1				
150x150	8261-0150-7150	EFチーズ <sup>®</sup> 150X150	149,630	1				
○ 200×75	8261-0200-7075	EFチーズ <sup>®</sup> 200X75	378,900	1	PTC K13			
○ 200×100	8261-0200-7100	EFチーズ <sup>®</sup> 200X100	378,900	1				
○ 200×150	8261-0200-7150	EFチーズ <sup>®</sup> 200X150	378,900	1				
○ 200×200	8261-0200-7200	EFチーズ <sup>®</sup> 200X200	378,900	1				

(注) (1)受欄の○印は受注生産品です。(2)備考欄 ●印はクランプ機能付きです。





(3)備考欄 ※印はジョージフィッシャー(株)製です。

チーズ(T)									
	受	サイズ	品番	品名	価格	梱包数	規格	備考	
	○	25x20	9573-0025-0020	T 25X20 JP	4,170	30	JP K011		
	○	30x20	9573-0030-0020	T 30X20 JP	4,270	25			
	○	30x25	9573-0030-0025	T 30X25 JP/3W	4,430	25			
		40x20	9573-0040-0020	T 40X20 JP	5,530	15			
	○	40x25	9573-0040-0025	T 40X25 JP/3W	5,670	15			
	○	50x20	9573-0050-0020	T 50X20 JP	5,550	15			
	○	50x25	9573-0050-0025	T 50X25 JP/3W	5,700	15			
		50x50	8261-0050-7050	PEチース`50X50	15,690	4		JWWA K145	
	○	65x20	9573-0065-0020	T 65X20 JP	5,810	13		JP K011	
	○	65x25	9573-0065-0025	T 65X25 JP	5,990	13			
	○	65x40	9573-0065-0040	T 65X40 JP	7,920	8			
		65x50	9573-0065-0050	T 65X50 JP	8,400	8			
	○	65x65	9573-0065-0065	T 65X65 JP	18,080	8			
	○	125x125	9573-0125-0125	T 125X125(GF) JP	39,880	4		※	
	○	200×75	8261-7200-0075	PEチース`200X75	277,870	1	PTC K13		
	○	200×100	8261-7200-0100	PEチース`200X100	277,870	1			
○	200×150	8261-7200-0150	PEチース`200X150	277,870	1				
○	200×200	8261-7200-7200	PEチース`200X200	277,870	1				
EF片受チーズ									
	受	サイズ	品番	品名	価格	梱包数	規格	備考	
		50x50	8261-1050-0050	EFカタウケチース`50X50	20,380	3	JWWA K145		
		150x75	8261-1150-3075	EFカタウケチース`150X75 P	130,260	1			
	○	150x100	8261-1150-9100	EFカタウケチース`150X100	130,260	1			
		150x150	8261-1150-7150	EFカタウケチース`150X150	130,260	1			
	○	200×75	8261-1200-7075	EFカタウケチース`200X75	335,320	1	PTC K13		
	○	200×100	8261-1200-7100	EFカタウケチース`200X100	335,320	1			
	○	200×150	8261-1200-7150	EFカタウケチース`200X150	335,320	1			
	○	200×200	8261-1200-7200	EFカタウケチース`200X200	335,320	1			
おねじ付EFチーズ(オネジEF-T)									
	受	サイズ	品番	品名	価格	梱包数	規格	備考	
	○	20x20	8771-0020-0020	オネジEF-T 20X20 JP	11,480	10	メーカー		
	○	25x20	8771-0025-0020	オネジEF-T 25X20 JP/3W	11,680	8			
	○	25x25	8771-0025-0025	オネジEF-T 25X25 JP/3W	17,230	8			
	○	30x20	8771-0030-0020	オネジEF-T 30X20 JP/3W	13,510	12			
	○	30x25	8771-0030-0025	オネジEF-T 30X25 JP/3W	19,100	12			
	○	40x20	8771-0040-0020	オネジEF-T 40X20 JP/3W	14,030	10			
	○	40x25	8771-0040-0025	オネジEF-T 40X25 JP/3W	19,780	10			
		50x20	8771-0050-0020	オネジEF-T 50X20 JP/3W	16,060	8			
	○	50x25	8771-0050-0025	オネジEF-T 50X25 JP/3W	21,800	8			
	○	75x20	8771-0075-0020	オネジEF-T 75X20 JP/3W	18,240	5			
○	75x25	8771-0075-0025	オネジEF-T 75X25 JP/3W	23,990	5				
おねじ付チーズ(オネジツキT)									
	受	サイズ	品番	品名	価格	梱包数	規格	備考	
	○	40x20	9771-0040-0020	オネジツキT 40X20 JP/3W	10,810	10	メーカー		
	○	40x25	9771-0040-0025	オネジツキT 40X25 JP/3W	16,550	10			
	○	50x20	9771-0050-0020	オネジツキT 50X20 JP/3W	10,810	8			
	○	50x25	9771-0050-0025	オネジツキT 50X25 JP/3W	16,550	8			
	○	65x20	9771-0065-0020	オネジツキT 65X20 JP	11,480	5			
	○	65x25	9771-0065-0025	オネジツキT 65X25 JP	17,230	5			
EF片受フランジ付チーズ(水道・FCD) [RF形・GF形]									
	受	サイズ	品番	品名	価格	梱包数	規格	備考	
	○	150x75	8266-1150-3075	EFカタウケFツキT150X75RF P	161,890	1	RF形	JWWA K145 ★	
	○	150x100	8266-1150-7100	EFカタウケFツキT150X100RF	161,890	1		附属書(参考) ★	
	○	200x75	8266-1200-7075	EFカタウケFツキT200X75RF	366,740	1		掲載品	
	○	200x100	8266-1200-7100	EFカタウケFツキT200X100RF	370,630	1		PTC K13 ★	
	○	150x75	8276-1150-3075	EFカタウケFツキT150X75GF P	161,890	1	GF形	JWWA K145 ★	
	○	150x100	8276-1150-0100	EFカタウケFツキT150X100GF	161,890	1		附属書(参考) ★	
	○	200x75	8276-1200-7075	EFカタウケFツキT200X75GF	366,740	1		掲載品	
	○	200x100	8276-1200-7100	EFカタウケFツキT200X100GF	370,630	1		PTC K13 ★	

(注) (1) 受欄の○印は受注生産品です。(2) 備考欄 ※印はジョージフィッシャー(株)製です。

(3) 備考欄 ★印の製品はルーズフランジがセットされています。

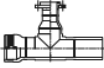
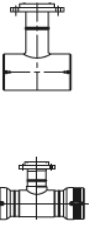



RF形にはKVパッキン、GF形にはガスケット1号(SBR)が同梱されています。

フランジ付 EFチーズ(水道・FCD) [RF形・GF形]										
受	サイズ	品番	品名	価格	梱包数		規格	備考		
 フランジ材質: FCD製 ハンタル系塗装		75x75	8266-0075-1075	FツキEF-T75X75RF	52,290	2	RF形	JWWA K145 附属書(参考) 掲載品	★	
		100x75	8266-0100-1075	FツキEF-T100X75RF	84,010	2			★	
	○	100x100	8266-0100-9100	FツキEF-T100X100RF	84,010	2			★	
		150x75	8266-0150-3075	FツキEF-T150X75RF P	188,690	1			★	
		150x100	8266-0150-9100	FツキEF-T150X100RF	188,690	1	GF形	PTC K13 JWWA K145 附属書(参考) 掲載品	★	
	○	200x75	8266-0200-7075	FツキEF-T200X75(N)	431,110	1			★	
	○	200x100	8266-0200-7100	FツキEF-T200X100(N)	435,190	1			★	
		75x75	8276-0075-0075	FツキEF-T75X75GF	52,290	2			★	
		100x75	8276-0100-0075	FツキEF-T100X75GF	84,010	2	GF形	JWWA K145 附属書(参考) 掲載品	★	
	○	100x100	8276-0100-9100	FツキEF-T100X100GF	84,010	2			★	
	○	150x75	8276-0150-3075	FツキEF-T150X75GF P	188,690	1			★	
	○	150x100	8276-0150-0100	FツキEF-T150X100GF	188,690	1			★	
		200x75	8276-0200-0075	FツキEF-T200X75GF	431,110	1	GF形	PTC K13	★	
	○	200x100	8276-0200-9100	FツキEF-T200X100GF	435,190	1			★	
フランジ付チーズ(水道・FCD) [RF形]										
受	サイズ	品番	品名	価格	梱包数		規格	備考		
 フランジ材質: FCD製 ハンタル系塗装	○	200x75	8266-7200-0075	PEフランジツキチーズ200X75	321,090	1	PTC K13	★		
	○	200x100	8266-7200-0100	PEフランジツキチーズ200X100	325,000	1		★		
EF片受フランジ付チーズ(水道・SUS) [RF形・GF形]										
受	サイズ	品番	品名	価格	梱包数		規格	備考		
 フランジ材質: SUS304	○	150x75	8266-1150-8075	EFカタツキT150X75RFSUS	171,450	1	RF形	JWWA K145 附属書(参考) 掲載品	★	
	○	150x100	8266-1150-8100	EFカタツキT150X100RFSUS	178,300	1			★	
	○	200x75	8266-1200-8075	EFカタツキT200X75RFSUS	376,270	1			PTC K13	★
	○	200x100	8266-1200-8100	EFカタツキT200X100RFSUS	387,050	1			★	
		150x75	8276-1150-8075	EFカタツキT150X75GFSUS	171,450	1	GF形	JWWA K145 附属書(参考) 掲載品	★	
	○	150x100	8276-1150-8100	EFカタツキT150X100GFSUS	178,300	1			★	
	○	200x75	8276-1200-8075	EFカタツキT200X75GFSUS	376,270	1			PTC K13	★
	○	200x100	8276-1200-8100	EFカタツキT200X100GFSUS	387,050	1			★	
フランジ付 EFチーズ(水道・SUS) [RF形・GF形]										
受	サイズ	品番	品名	価格	梱包数		規格	備考		
 フランジ材質: SUS304	○	75x75	8266-0075-8075	FツキEF-T75X75RFSUS	62,710	2	RF形	JWWA K145 附属書(参考) 掲載品	★	
	○	100x75	8266-0100-8075	FツキEF-T100X75RFSUS	94,390	2			★	
	○	100x100	8266-0100-8100	FツキEF-T100X100RFSUS	101,890	2			★	
	○	150x75	8266-0150-8075	FツキEF-T150X75RFSUS	199,110	1			★	
		150x100	8266-0150-8100	FツキEF-T150X100RFSUS	206,590	1	GF形	PTC K13 JWWA K145 附属書(参考) 掲載品	★	
	○	200x75	8266-0200-8075	FツキEF-T200X75RFSUS	441,090	1			★	
	○	200x100	8266-0200-8100	FツキEF-T200X100RFSUS	452,340	1			★	
	○	75x75	8276-0075-8075	FツキEF-T75X75GFSUS	62,710	2			★	
		100x75	8276-0100-8075	FツキEF-T100X75GFSUS	94,390	2	GF形	JWWA K145 附属書(参考) 掲載品	★	
	○	100x100	8276-0100-8100	FツキEF-T100X100GFSUS	101,890	2			★	
	○	150x75	8276-0150-8075	FツキEF-T150X75GFSUS	199,110	1			★	
	○	150x100	8276-0150-8100	FツキEF-T150X100GFSUS	206,590	1			★	
		200x75	8276-0200-8075	FツキEF-T200X75GFSUS	441,090	1	GF形	PTC K13	★	
	○	200x100	8276-0200-8100	FツキEF-T200X100GFSUS	452,340	1			★	
フランジ付チーズ(水道・SUS) [RF形・GF形]										
受	サイズ	品番	品名	価格	梱包数		規格	備考		
 フランジ材質: SUS304	○	200x75	8266-7200-8075	PE-FツキT200X75RFSUS	330,640	1	RF形	PTC K13	★	
	○	200x100	8266-7200-8100	PE-FツキT200X100RFSUS	341,390	1			★	
		200x75	8276-7200-8075	PE-FツキT200X75GFSUS	330,640	1	GF形	PTC K13	★	
	○	200x100	8276-7200-8100	PE-FツキT200X100GFSUS	341,390	1			★	
EF片受レデューサ										
受	サイズ	品番	品名	価格	梱包数		規格	備考		
		75x50	8263-1075-0050	EFカタウケレデューサ75X50	21,650	6	JWWA K145			
		100x50	8263-1100-0050	EFカタウケレデューサ100X50	29,170	4				
		100x75	8263-1100-0075	EFカタウケレデューサ100X75	31,210	4				
		150x100	8263-1150-0100	EFカタウケレデューサ150X100	58,430	2				
	○	200x75	8263-1200-0075	EFカタウケレデューサ200X75	173,560	1	PTC K13			
	○	200x100	8263-1200-0100	EFカタウケレデューサ200X100	173,560	1				
	○	200x150	8263-1200-0150	EFカタウケレデューサ200X150	173,560	2				



(注) (1)受欄の○印は受注生産品です。

(2)備考欄 ★印の製品はルーズフランジがセットされています。

RF形にはKVパッキン、GF形にはガスケット1号(SBR)が同梱されています。

レデューサ(RS)									
	受	サイズ	品番	品名	価格	梱包数	規格	備考	
	○	65x40	9574-0065-1040	RS 65X40(GF) JP	8,370	50	JP K011	※	
		65x50	9574-0065-1050	RS 65X50(GF) JP	8,370	50		※	
		75x50	8263-0075-1050	PEレデューサ75X50	13,380	6	JWWA K145		
		75x65	9574-0075-1065	RS 75X65(GF) JP	13,410	18	JP K011	※	
		100x50	8263-0100-1050	PEレデューサ100X50	18,140	8	JWWA K145		
		100x75	8263-0100-7075	PEレデューサ100X75	19,200	8			
	○	125x75	9574-0125-1075	RS 125X75(GF) JP	31,770	10	JP K011	※	
	○	125x100	9574-0125-1100	RS 125X100(GF) JP	31,770	5		※	
		150x100	8263-0150-7100	PEレデューサ150X100	37,950	2	JWWA K145		
	○	150x125	9574-0150-1125	RS 150X125(GF) JP	41,830	6	JP K011	※	
	○	200x75	9263-0200-7075	PEレデューサ200X75	132,070	1	PTC K13		
	○	200x100	9263-0200-7100	PEレデューサ200X100	132,070	1			
	○	200x150	9263-0200-7150	PEレデューサ200X150	132,070	2			
	○	250x200	9263-0250-0200	PEレデューサ250X200	138,880	1			
	○	300x200	9263-0300-0200	PEレデューサ300X200	158,840	1			
○	300x250	9263-0300-0250	PEレデューサ300X250	158,840	1				
EFキャップ(EF-C)									
	受	サイズ	品番	品名	価格	梱包数	規格	備考	
		20	8575-0020-0000	EF-C 20 JP/1W/1B	1,060	80	JP K011 JP K012		
		50	8265-1050-7000	EFキャップ50	10,520	16	JWWA K145		
		75	8265-1075-0000	EFキャップ75	20,980	9			
		100	8265-1100-0000	EFキャップ100	25,280	4			
		150	8265-1150-0000	EFキャップ150	52,510	2			
	○	200	8265-1200-0000	EFキャップ200	113,100	1	PTC K13		
キャップ(C)									
	受	サイズ	品番	品名	価格	梱包数	規格	備考	
		50	8265-0050-0000	PEキャップ50	6,790	25	JWWA K145		
	○	65	9575-0065-0000	C 65(GF) JP	9,050	40			※
	○	75	8265-0075-0000	PEキャップ75	9,910	9			
	○	100	8265-0100-0000	PEキャップ100	13,700	4			
	○	125	9575-0125-0000	C 125(GF) JP	17,630	15			※
	○	150	8265-0150-0000	PEキャップ150	22,240	3			
	○	200	8265-0200-0000	PEキャップ200	69,540	1	PTC K13		
ショートバンド									
	受	サイズ	品番	品名	価格	梱包数	規格	備考	
		50x90°	8762-0050-3900	PEショートB50X90°	13,670	9	JWWA K145		
		50x45°	8762-0050-3450	PEショートB50X45°	12,950	12			
		50x22 1/2°	8762-0050-3225	PEショートB50X22 1/2°	10,960	18			
		50x11 1/4°	8762-0050-3114	PEショートB50X11 1/4°	10,960	18			
	○	200x90°	8762-0200-7900	PEショートB200X90°	91,990	1	PTC K13		
	○	200x45°	8762-0200-7450	PEショートB200X45°	86,270	1			
	○	200x22 1/2°	8762-0200-0225	PEショートバンド200X225N	79,180	2			
	○	200x11 1/4°	8762-0200-0114	PEショートバンド200X114N	79,180	2			
備考: サイズ75・100・150については弊社までお問い合わせください。									
EFSバンド									
	受	サイズ	品番	品名	価格	梱包数	規格	備考	
		50x300H	8761-0050-1300	EFSバンド50X300H	36,670	5	JWWA K145		
		50x450H	8761-0050-1450	EFSバンド50X450H	37,420	7			
		50x600H	8761-0050-1600	EFSバンド50X600H	38,450	6			
		75x300H	8761-0075-1300	EFSバンド75X300H	40,160	5			
		75x450H	8761-0075-1450	EFSバンド75X450H	41,370	4			
		75x600H	8761-0075-1600	EFSバンド75X600H	43,880	2			
		100x300H	8761-0100-1300	EFSバンド100X300H	64,210	3			
		100x450H	8761-0100-1450	EFSバンド100X450H	69,810	3			
		100x600H	8761-0100-1600	EFSバンド100X600H	75,130	1			
		150x300H	8761-0150-9300	EFSバンド150X300H	120,770	1			
		150x450H	8761-0150-9450	EFSバンド150X450H	124,860	1			
	○	150x600H	8761-0150-9600	EFSバンド150X600H	134,650	1			
	○	200x300H	8761-0200-9300	EFSバンド200X300H	319,730	1	PTC K13		
	○	200x450H	8761-0200-9450	EFSバンド200X450H	322,500	1			
	○	200x600H	8761-0200-9600	EFSバンド200X600H	332,960	1			

(注) (1)受欄の○印は受注生産品です。(2)備考欄 ※印はジョージフィッシャー(株)製です。

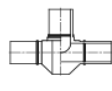
S ベンド								
	受	サイズ	品番	品名	価格	梱包数	規格	備考
		50x300H	8760-0050-1300	PESベント50X300H	25,870	15	JWWA K145	
		50x450H	8760-0050-1450	PESベント50X450H	26,580	8		
	○	50x600H	8760-0050-1600	PESベント50X600H	27,480	14		
		200x300H	8760-0200-7300	PESベント200X300H	204,800	1	PTC K13	
		200x450H	8760-0200-7450	PESベント200X450H	207,330	1		
	○	200x600H	8760-0200-7600	PESベント200X600H	216,880	1		
備考: サイズ75・100・150については弊社までお問い合わせください。								
EF片受 S ベンド								
	受	サイズ	品番	品名	価格	梱包数	規格	備考
		50x300H	8761-1050-0300	EFカタウケSベント50X300H	31,090	5	JWWA K145	
		50x450H	8761-1050-0450	EFカタウケSベント50X450H	31,810	7		
	○	50x600H	8761-1050-0600	EFカタウケSベント50X600H	32,780	6		
		75x300H	8761-1075-0300	EFカタウケSベント75X300H	34,620	5		
		75x450H	8761-1075-0450	EFカタウケSベント75X450H	35,310	4		
		75x600H	8761-1075-0600	EFカタウケSベント75X600H	36,040	2		
		100x300H	8761-1100-0300	EFカタウケSベント100X300H	50,020	3		
		100x450H	8761-1100-0450	EFカタウケSベント100X450H	54,530	3		
		100x600H	8761-1100-0600	EFカタウケSベント100X600H	55,950	1		
		150x300H	8761-1150-7300	EFカタウケSベント150X300H	94,680	1		
		150x450H	8761-1150-7450	EFカタウケSベント150X450H	98,590	1		
		150x600H	8761-1150-7600	EFカタウケSベント150X600H	108,000	1		
	○	200x300H	8761-1200-7300	EFカタウケSベント200X300H	260,180	1	PTC K13	
	○	200x450H	8761-1200-7450	EFカタウケSベント200X450H	262,830	1		
	○	200x600H	8761-1200-7600	EFカタウケSベント200X600H	272,830	1		
ベンド								
	受	サイズ	品番	品名	価格	梱包数	規格	備考
	○	250x90°	8762-0250-1900	PEベント250X90°	307,840	1	PTC K13	
	○	250x45°	8762-0250-1450	PEベント250X45°	306,960	1		
	○	250x22 1/2°	8762-0250-1225	PEベント250X22 1/2°	111,110	1		
	○	250x11 1/4°	8762-0250-1114	PEベント250X11 1/4°	88,890	1		
	○	300x90°	8762-0300-1900	PEベント300X90°	377,980	1		
	○	300x45°	8762-0300-1450	PEベント300X45°	369,920	1		
	○	300x22 1/2°	8762-0300-1225	PEベント300X22 1/2°	135,750	1		
	○	300x11 1/4°	8762-0300-1114	PEベント300X11 1/4°	110,310	1		
チーズ								
	受	サイズ	品番	品名	価格	梱包数	規格	備考
	○	250x75	8261-7250-0075	PEチーズ250X75	427,190	1	PTC K13	
	○	250x100	8261-7250-0100	PEチーズ250X100	459,910	1		
	○	250x150	8261-7250-0150	PEチーズ250X150	527,260	1		
	○	250x200	8261-7250-0200	PEチーズ250X200	573,220	1		
	○	250x250	8261-7250-0250	PEチーズ250X250	672,420	1		
	○	300x75	8261-7300-0075	PEチーズ300X75	621,190	1		
	○	300x100	8261-7300-0100	PEチーズ300X100	638,970	1		
	○	300x150	8261-7300-0150	PEチーズ300X150	686,300	1		
	○	300x200	8261-7300-0200	PEチーズ300X200	720,080	1		
	○	300x250	8261-7300-0250	PEチーズ300X250	903,680	1		
	○	300x300	8261-7300-0300	PEチーズ300X300	970,440	1		









(注) (1)受欄の○印は受注生産品です。

EFフランジ(水道・FCD) [RF形・GF形]									
	受	サイズ	品番	品名	価格	梱包数	規格	備考	
RF形		50	8264-0050-1000	EF-F(ストウFCD)50RF	21,270	4	RF形	JWWA K145 ★	
		75	8264-0075-1000	EF-F(ストウFCD)75RF	29,320	2		附属書(参考) ★	
		100	8264-0100-1001	EF-F(ストウFCD)100RF	43,090	2		掲載品 ★	
		150	8264-0150-1000	EF-F(ストウFCD)150RF	72,520	1		★	
	○	200	8264-0200-1000	EF-F(ストウFCD)200RF	163,940	1		PTC K13 ★	
GF形		50	8274-0050-1000	EF-F(ストウFCD)50GF	21,270	4	GF形	JWWA K145 ★	
		75	8274-0075-1001	EF-F(ストウFCD)75GF	29,320	2		附属書(参考) ★	
		100	8274-0100-1001	EF-F(ストウFCD)100GF	43,090	2		掲載品 ★	
		150	8274-0150-1000	EF-F(ストウFCD)150GF	72,520	1		★	
	○	200	8274-0200-1000	EF-F(ストウFCD)200GF	163,940	1		PTC K13 ★	
フランジ材質:FCD製 ハニール系塗装									
水道フランジ(FCD) [RF形・GF形]									
	受	サイズ	品番	品名	価格	梱包数	規格	備考	
RF形		50	8264-0050-0000	PEストウF50RF	16,250	4	RF形	JWWA K145 ★	
		75	8264-0075-0000	PEストウF75RF	19,500	3		附属書(参考) ★	
		100	8264-0100-0000	PEストウF100RF	27,360	2		掲載品 ★	
		150	8264-0150-0000	PEストウF150RF	45,330	1		★	
	○	200	8264-0200-0000	PEストウF200RF	106,110	1		PTC K13 ★	
GF形		50	8274-0050-7000	PEストウF50GF	16,250	4	GF形	JWWA K145 ★	
		75	8274-0075-0001	PEストウF75GF	19,500	3		附属書(参考) ★	
		100	8274-0100-0000	PEストウF100GF	27,360	2		掲載品 ★	
		150	8274-0150-0000	PEストウF150GF	45,330	1		★	
	○	200	8274-0200-0000	PEストウF200GF	106,110	1		PTC K13 ★	
フランジ材質:FCD製 ハニール系塗装									
EFフランジ(水道・SUS) [RF形・GF形]									
	受	サイズ	品番	品名	価格	梱包数	規格	備考	
RF形		50	8264-0050-1009	EF-F(SUSストウ)50RF	26,590	4	RF形	JWWA K145 ★	
		75	8264-0075-1009	EF-F(SUSストウ)75RF	42,360	2		附属書(参考) ★	
	○	100	8264-0100-1009	EF-F(SUSストウ)100RF	49,590	2		掲載品 ★	
	○	150	8264-0150-1009	EF-F(SUSストウ)150RF	84,110	1		★	
	○	200	8264-0200-1009	EF-F(SUSストウ)200RF	204,930	1		PTC K13 ★	
GF形		50	8274-0050-1009	EF-F(SUSストウ)50GF	26,590	4	GF形	JWWA K145 ★	
		75	8274-0075-1009	EF-F(SUSストウ)75GF	42,360	2		附属書(参考) ★	
	○	100	8274-0100-1009	EF-F(SUSストウ)100GF	49,590	2		掲載品 ★	
	○	150	8274-0150-1009	EF-F(SUSストウ)150GF	84,110	1		★	
	○	200	8274-0200-1009	EF-F(SUSストウ)200GF	204,930	1		PTC K13 ★	
フランジ材質: SUS304									
水道フランジ(SUS) [RF形・GF形]									
	受	サイズ	品番	品名	価格	梱包数	規格	備考	
RF形		50	8264-1050-0009	PEJIS10K-F50SUSRF	20,850	4	RF形	JWWA K145 ★	
	○	75	8264-0075-0009	PEストウF75(SUS)RF	29,040	3		附属書(参考) ★	
	○	100	8264-0100-0009	PEストウF100(SUS)RF	43,780	2		掲載品 ★	
	○	150	8264-0150-0009	PEストウF150(SUS)RF	68,670	1		★	
	○	200	8264-0200-0009	PEストウF200(SUS)RF	160,790	1		PTC K13 ★	
GF形		50	8274-1050-0009	PE JIS10K-F50SUSGF	20,850	4	GF形	JWWA K145 ★	
	○	75	8274-0075-0009	PEストウF75(SUS)GF	29,040	3		附属書(参考) ★	
	○	100	8274-0100-0009	PEストウF100(SUS)GF	43,780	2		掲載品 ★	
	○	150	8274-0150-0009	PEストウF150(SUS)GF	68,670	1		★	
	○	200	8274-0200-0009	PEストウF200(SUS)GF	160,790	1		PTC K13 ★	
フランジ材質: SUS304									
水道フランジ(SUS) [GF形]									
	受	サイズ	品番	品名	価格	梱包数	規格	備考	
フランジ材質: SUS304	○	250	8274-0250-0000	PEストウF250GF	246,330	1	PTC K13	★	
	○	300	8274-0300-0000	PEストウF300GF	341,010	1		★	
EFフランジ(JIS 10K・SUS) [RF形・GF形]									
	受	サイズ	品番	品名	価格	梱包数	規格	備考	
RF形		50	8264-0050-1009	EF-F(SUSストウ)50RF	26,590	4	RF形	JWWA K145 附属書(参考) 掲載品	★
		75	8264-1075-1009	EF-F(JIS10KSUS)75	42,360	2			★
		100	8264-1100-1008	EF-F(JIS10KSUS)100	49,590	2			★
		150	8264-1150-1009	EF-F(JIS10KSUS)150	84,110	1			★
GF形		50	8274-0050-1009	EF-F(SUSストウ)50GF	26,590	4	GF形	JWWA K145 附属書(参考) 掲載品	★
		75	8274-1075-1009	EF-F(JIS10KSUS)75GF	42,360	2			★
	○	100	8274-1100-1008	EF-F(JIS10KSUS)100GF	49,590	2			★
	○	150	8274-1150-1009	EF-F(JIS10KSUS)150GF	84,110	1			★
フランジ材質: SUS304									







(注) (1) 受欄の○印は受注生産品です。

(2) 備考欄 ★印の製品はルーズフランジがセットされています。  
RF形にはKVパッキン、GF形にはガスケット1号(SBR)が同梱されています。

(3) 水道形呼び径50のフランジ形状は、JIS10K形と同じです。

PE挿し口付フランジ短管(水道・FCD)[GF形]										
 フランジ材質: FCD製	受	サイズ	品番	品名	価格	梱包数	規格	備考		
			50	9460-0050-1001	PEサングツッキ-Fタンカン50N	34,840	1	PTC G32		
			75	9460-0075-1001	PEサングツッキ-Fタンカン75N	44,030	1			
			100	9460-0100-1001	PEサングツッキ-Fタンカン100N	62,800	1			
		○	150	9460-0150-1001	PEサングツッキ-Fタンカン150N	104,200	1			
		○	200	9460-0200-0001	PEサングツッキ-Fタンカン200N	208,330	1			
備考(1)フランジ部ガスケットはGF形ガスケット1号が付属しています。 (2)塗装は内面がエポキシ樹脂粉体塗装、外面はノントール系塗装です。										
JIS10Kフランジ(FCD)[RF形・GF形]										
 RF形   GF形 フランジ材質:FCD製 ノントール系塗装	受	サイズ	品番	品名	価格	梱包数	規格	備考		
			50	8264-0050-0000	PEスイトウF50RF	16,250	4	JWWA K145 附属書(参考) 掲載品	★	
			75	8264-1075-0000	PEJIS10K-F75RF	29,380	3		★	
			100	8264-1100-0000	PEJIS10K-F100RF	37,760	2		★	
		○	150	8264-1150-0000	PEJIS10K-F150RF	58,740	1		★	
			50	8274-0050-7000	PEスイトウF50GF	16,250	4		★	
	○	75	8274-1075-0000	PEJIS10K-F75GF	29,380	3	★			
	○	100	8274-1100-0000	PEJIS10K-F100GF	37,760	2	★			
	○	150	8274-1150-0000	PEJIS10K-F150GF	58,740	1	★			
JIS10Kフランジ(SUS)[GF形]										
 フランジ材質: SUS304	受	サイズ	品番	品名	価格	梱包数	規格	備考		
		○	250	8274-1250-0000	PE JIS10K F250GF	381,410	1	PTC K13	★	
		○	300	8274-1300-0000	PE JIS10K F300GF	474,080	1		★	
JIS10Kフランジ(SUS)[RF形・GF形]										
 RF形   GF形 フランジ材質: SUS304	受	サイズ	品番	品名	価格	梱包数	規格	備考		
			50	8264-1050-0009	PE JIS10K-F50SUSRF	20,850	4	JWWA K145 附属書(参考) 掲載品	★	
			65	9783-0065-0010	10K-F SUS RF 65 JP	27,750	3		JP K011	★
			75	8264-1075-0009	PE JIS10K-F75SUSRF	31,680	3		JWWA K145 附属書(参考) 掲載品	★
			100	8264-1100-0009	PE JIS10K-F100SUSRF	47,760	2		★	
			125	9783-0125-0010	10K-F SUS RF 125 JP	51,540	1		JP K011	★
		○	150	8264-1150-0009	PE JIS10K-F150SUSRF	74,910	1	JWWA K145 附属書(参考) 掲載品	★	
		○	200	8264-1200-0009	PE JIS10K-F200SUSRF	176,100	1	PTC K13	★	
			50	8274-1050-0009	PE JIS10K-F50SUSGF	20,850	4	JWWA K145 附属書(参考) 掲載品	★	
		○	75	8274-1075-0009	PE JIS10K-F75SUSGF	31,680	3		★	
		○	100	8274-1100-0009	PE JIS10K-F100SUSGF	47,760	2		★	
		○	150	8274-1150-0009	PE JIS10K-F150SUSGF	74,910	1		★	
	○	200	8274-1200-0009	PE JIS10K-F200SUSGF	176,100	1	PTC K13		★	
樹脂フランジ(JIS10K)[RF形・GF形]										
	受	サイズ	品番	品名	価格	梱包数	規格	備考		
			50	8264-1050-1100	PE JIS10K-F50ジュンRF	18,950	5	メーカー		
			75	8264-1075-1100	PE JIS10K-F75ジュンRF	28,790	3			
			100	8264-1100-1100	PE JIS10K-F100ジュンRF	43,410	2			
		○	50	8274-1050-1100	PE JIS10K-F50ジュンGF	18,950	5			
		○	75	8274-1075-1100	PE JIS10K-F75ジュンGF	28,790	3			
	○	100	8274-1100-1100	PE JIS10K-F100ジュンGF	43,410	2				
PE挿し口付仕切弁										
	受	サイズ	品番	品名	価格	梱包数	規格	備考		
		○	20(埋設用)	9847-0020-1000	PEサマイセツベン 20 JP	23,580	6	メーカー		
		○	25(埋設用)	9847-0025-1000	PEサマイセツベン 25 JP/3W	31,360	5			
SPおねじ継手ショート コア継手対応										
	受	サイズ	品番	品名	価格	梱包数	規格	備考		
			20	9841-0020-1000	SPオネジ 20(D27) JP	5,640	36	JP K011		
			25	9841-0025-1000	SPオネジ 25 JP/3W	7,680	16			
			30	9841-0030-1000	SPオネジ 30 JP/3W	10,840	16			
			40	9841-0040-1000	SPオネジ 40 JP/3W	14,400	16			
		○	40x20	9841-0040-1020	SPオネジ 40X20 JP/3W	14,160	16			
		○	40x25	9841-0040-1025	SPオネジ 40X25 JP/3W	15,760	16			
			50	8765-0050-0001	SPオネジツギテ50	15,550	15			
		○	65	9841-0065-1000	SPオネジ 65 JP	31,210	3			

(注) (1)受欄の○印は受注生産品です。(2)備考欄 ★印の製品はルーズフランジがセットされています。  
RF形にはKVパッキン、GF形にはガスケット1号(SBR)が同梱されています。  
(3)水道形呼び径50のフランジ形状は、JIS10K形と同じです。

SPめねじ継手ショート									
	受	サイズ	品番	品名	価格	梱包数	規格	備考	
			20	9842-0020-1000	SPメネジ 20(D27) JP	6,640	36	JP K011	
			25	9842-0025-1000	SPメネジ 25 JP/3W	9,180	16		
		○	30	9842-0030-1000	SPメネジ 30 JP/3W	13,780	16		
			40	9842-0040-1000	SPメネジ 40 JP/3W	15,300	16		
			50	8766-0050-0001	SPメネジツギテ50	20,280	15		
		○	65	9842-0065-1000	SPメネジ 65 JP	28,560	3	メーカー	
SPユニオン継手ショート									
	受	サイズ	品番	品名	価格	梱包数	規格	備考	
			20	9843-0020-1000	SPユニオン 20(D27) JP	7,060	36	JP K011	
			25	9843-0025-1000	SPユニオン 25 JP/3W	9,100	16		
		○	30	9843-0030-1000	SPユニオン 30 JP/3W	14,190	16		
		○	40	9843-0040-1000	SPユニオン 40 JP/3W	18,150	16		
		○	50	8767-0050-0001	SPユニオンツギテ50	23,990	15		
SPおねじ継手ロング コア継手対応									
	受	サイズ	品番	品名	価格	梱包数	規格	備考	
			20	9841-0020-9000	SPオネジロング20(D27) JP	7,200	40	JP K011	
		○	25	9841-0025-9000	SPオネジロング25 JP/3W	9,800	32		
		○	30	9841-0030-9000	SPオネジロング30 JP/3W	13,010	21		
		○	40	9841-0040-9000	SPオネジロング40 JP/3W	17,060	15		
			50	8765-0050-9001	SPオネジツギテ50ロング	20,940	8		
SPユニオン継手ロング									
	受	サイズ	品番	品名	価格	梱包数	規格	備考	
		○	20	9843-0020-9000	SPユニオンロング20(D27) JP	8,790	40	JP K011	
		○	25	9843-0025-9000	SPユニオンロング25 JP/3W	11,150	32		
		○	30	9843-0030-9000	SPユニオンロング30 JP/3W	19,940	21		
		○	40	9843-0040-9000	SPユニオンロング40 JP/3W	25,000	15		
		○	50	8767-0050-9001	SPユニオンツギテ50ロング	25,350	8		
SP給水栓ロング									
	受	サイズ	品番	品名	価格	梱包数	規格	備考	
			20	9844-0020-9000	SPキュースイセンロング 20 JP	8,450	40	メーカー	
HPPE用金属継手(おねじ) 前澤給装工業(株)製									
	受	サイズ	品番	品名	価格	梱包数	内箱	規格	
			20	9846-0020-0000	キングオネジ 20 JP	2,570	100	50	メーカー
		○	25	9846-0025-0000	キングオネジ 25 JP/3W	6,440	80	40	
備考 クボタケミックス建築設備用ポリエチレンパイプ(JP)にはHPPE用金属継手をご使用ください。 水道用ポリエチレン二層管用の金属継手を使用することは出来ません。									

1個当:円

HPPE-メカニカル継手ステンレス製波状管 (株)タブチ製				
	サイズ	品番	品名	価格
	20x450L	9845-0020-0450	SUSフレキタブチ20X450L JP	19,530
	20x500L	9845-0020-0500	SUSフレキタブチ20X500L JP	19,570
	20x550L	9845-0020-0550	SUSフレキタブチ20X550L JP	19,800
	20x600L	9845-0020-0600	SUSフレキタブチ20X600L JP	20,020
	20x650L	9845-0020-0650	SUSフレキタブチ20X650L JP	20,350
	20x700L	9845-0020-0700	SUSフレキタブチ20X700L JP	20,450
	20x750L	9845-0020-0750	SUSフレキタブチ20X750L JP	21,010
	20x800L	9845-0020-0800	SUSフレキタブチ20X800L JP	21,540
	20x850L	9845-0020-0850	SUSフレキタブチ20X850L JP	22,760
	20x900L	9845-0020-0900	SUSフレキタブチ20X900L JP	23,170
	HPPE-ワンタッチ継手ステンレスフレキ管 日本継手(株)製			
	サイズ	品番	品名	価格
	20x500L	9845-0020-0501	SUSフレキNPF 20X500L JP	17,550
	20x700L	9845-0020-0701	SUSフレキNPF 20X700L JP	18,600
	20x900L	9845-0020-0901	SUSフレキNPF 20X900L JP	22,110

(注)(1)受欄の○印は受注生産品です。

### 3.(参考掲載品)防火区画貫通措置部材

※認定・評定については、メーカーへお問い合わせください。

1個当:円

耐火プラグネオテープ 因幡電機産業(株)製					
	型番	品番	価格	梱包数	
		IRG-T	8256-0000-1000	18,000	8
耐火テープL(0309) 因幡電機産業(株)製					
	型番	品番	価格	梱包数	
	IRTW-L	0309-0000-1000	70,000	6	
耐火テープ給排水タイプ 因幡電機産業(株)製					
	型番	品番	価格	梱包数	
	IRTV-NY (床・壁兼用)	8256-0000-1001	20,900	8	
イチジカン-HOLD 古河電工パワーシステムズ(株)製					
	HD-S	サイズ	価格(円/袋)		個/袋
		HD-S	(10個/袋)	6,580	
		HD-L	(10個/袋)	8,440	
		HD-LL	(10個/袋)	16,500	
	HD-L				
	HD-LL				
パテエース 未来工業(株)製					
	サイズ	品番	価格		
	50	MTKB-AC	2,170		
	75	MTKB-AC	2,690		
	100	MTKB-AC	4,190		
	125	MTKB-AC	6,350		
	200	MTKB-AC	13,800		
パテエースW 未来工業(株)製					
	サイズ	品番	価格		
	50	MTKB-ACW	2,190		
	75	MTKB-ACW	2,740		
	100	MTKB-ACW	4,240		
	125	MTKB-ACW	6,410		



注意

防火区画貫通措置部材の国土交通大臣認定、(一財)日本消防設備安全センター評定では、施工方法や各部寸法等が規定されています。ご使用の際は、認定書・評定書・取扱説明書を必ずご確認ください。

#### 4. 外層付水道配水用ポリエチレン管「サンプロテクト」



全長5m 1本当:円

外層付直管				
受	サイズ	品番	価格	梱包数
○	50	7005-4050-1500	12,640	1
○	75	7005-4075-1500	25,100	1
○	100	7005-4100-1500	39,200	1
○	150	7005-4150-1500	65,390	1
○	200	7005-4200-1500	120,130	1

備考  
 (1) 呼び径 50~150 の内側に使用しているパイプはJWWA K144 規格品です。  
 (2) 呼び径 200 の内側に使用しているパイプはPOLITEC規格品(PTC K03)です。

1個当:円

外層付EF ベンド(両受型)				
受	サイズ	品番	価格	梱包数
○	50×90°	8763-6050-0900	44,410	4
○	50×45°	8763-6050-0450	42,870	4
○	50×22 1/2°	8763-6050-0225	39,890	4
○	50×11 1/4°	8763-6050-0114	38,610	4
○	75×90°	8763-6075-0900	64,150	4
○	75×45°	8763-6075-0450	60,150	4
○	75×22 1/2°	8763-6075-0225	56,610	4
○	75×11 1/4°	8763-6075-0114	54,970	4
○	100×90°	8763-6100-0900	113,370	2
○	100×45°	8763-6100-0450	97,890	2
○	100×22 1/2°	8763-6100-0225	91,850	2
○	100×11 1/4°	8763-6100-0114	90,610	2
○	150×90°	8763-6150-0900	228,900	2
○	150×45°	8763-6150-0450	201,190	2
○	150×22 1/2°	8763-6150-0225	171,780	2
○	150×11 1/4°	8763-6150-0114	165,570	2

備考  
 (1) 呼び径 75~150 の内側に使用している継手はJWWA K145 規格品です。  
 (2) 呼び径 50 の内側に使用している継手はPOLITEC規格品(PTC K13)です。

#### 外層付スピゴットベンド

受	サイズ	品番	価格	梱包数
○	200×90°	8762-4200-0900	254,780	1
○	200×45°	8762-4200-0450	238,360	1
○	200×22 1/2°	8762-4200-7225	218,690	2
○	200×11 1/4°	8762-4200-7114	218,540	2

備考  
 内側に使用している継手はPOLITEC 規格品(PTC K13)です。

#### 外層付 EFソケット

受	サイズ	品番	価格	梱包数
○	50	8161-6050-0000	9,050	9
○	75	8161-6075-0000	14,910	8
○	100	8161-6100-0000	24,660	4
○	150	8161-6150-0000	42,360	2
○	200	8161-6200-0000	91,330	1

備考  
 (1) 呼び径 50~150 の内側に使用している継手はJWWA K145 規格品です。  
 (2) 呼び径 200 の内側に使用している継手はPOLITEC規格品(PTC K13)です。

#### 外層付スピゴットチーズ



受	サイズ	品番	価格	梱包数
○	200×75	8261-6200-0075	432,580	1
○	200×200	8261-6200-7200	432,580	1

(注) (1) 受欄の○印は受注生産品です。

1個当:円



1個当:円

外層付フランジ付EFチーズ(両受型) (水道・SUS) [RF形・GF形]					
75×75 100×75		150×75			
受	サイズ	品番	価格	梱包数	備考
○	75×75	8266-6075-0075	101,200	2	RF形 ★
○	100×75	8266-6100-0075	174,740	2	
○	150×75	8266-6150-3075	320,880	1	
○	75×75	8276-6075-0075	101,200	2	GF形 ★
○	100×75	8276-6100-1075	174,740	2	
○	150×75	8276-6150-3075	320,880	1	
○	150×75	8276-6150-3075	320,880	1	
備考 内側に使用している継手はJWWA K 145附属書(参考)掲載品です。					
外層付フランジ付EFチーズ(両受型) (JIS 10K・SUS) [RF形・GF形]					
75×75 100×75		150×75			
受	サイズ	品番	価格	梱包数	備考
○	75×75	8266-6075-1075	101,200	2	RF形 ★
○	100×75	8266-6100-1075	174,740	2	
○	150×75	8266-6150-4075	320,880	1	
○	75×75	8276-6075-1075	101,200	2	GF形 ★
○	100×75	8276-6100-1075	174,740	2	
○	150×75	8276-6150-4075	320,880	1	
○	150×75	8276-6150-4075	320,880	1	
備考 内側に使用している継手はJWWA K 145附属書(参考)掲載品です。					
外層付レデューサ					
					
受	サイズ	品番	価格	梱包数	備考
○	75×50	8263-4075-0050	32,160	6	
○	100×75	8263-4100-0075	46,080	8	
○	150×100	8263-4150-0100	88,570	2	
○	200×150	8263-4200-0150	296,290	2	
備考 (1)呼び径 75×50・100×75・150×100 の内側に使用している継手はJWWA K145 規格品です。 (2)呼び径 200×150 の内側に使用している継手はPOLITEC 規格品(PTC K13)です。					
外層付水道フランジ(SUS) [RF形・GF形]					
RF形		GF形			
受	サイズ	品番	価格	梱包数	備考
○	50	8264-4050-0000	39,930	4	RF形 ★
○	75	8264-4075-0000	64,440	3	
○	100	8264-4100-0000	78,450	2	
○	150	8264-4150-0000	127,470	1	
○	200	8264-4200-0000	253,530	1	
○	50	8274-4050-0000	39,930	4	GF形 ★
○	75	8274-4075-0000	64,440	3	
○	100	8274-4100-0000	78,450	2	
○	150	8274-4150-0000	127,470	1	
○	200	8274-4200-0000	253,530	1	
備考 (1)呼び径 50~150 の内側に使用している継手はJWWA K145 附属書(参考)掲載品です。 (2)呼び径 200 の内側に使用している継手はPOLITEC 規格品(PTC K13)です。 (3)水道形呼び径50のフランジ形状は、JIS 10Kと同じです。					

外層付 JIS 10Kフランジ(SUS) [RF形・GF形]					
RF形		GF形			
受	サイズ	品番	価格	梱包数	備考
○	50	8264-4050-0001	39,930	4	RF形 ★
○	75	8264-4075-0001	64,440	3	
○	100	8264-4100-0001	78,450	2	
○	150	8264-4150-0001	127,470	1	
○	200	8264-4200-0001	253,530	1	
○	50	8274-4050-0001	39,930	4	GF形 ★
○	75	8274-4075-0001	64,440	3	
○	100	8274-4100-0001	78,450	2	
○	150	8274-4150-0001	127,470	1	
○	200	8274-4200-0001	253,530	1	
備考 (1)呼び径 50~150 の内側に使用している継手はJWWA K145 附属書(参考)掲載品です。 (2)呼び径 200 の内側に使用している継手はメーカー規格品です。 (3)JIS 10K形呼び径50のフランジ形状は、水道形と同じです。					

### 5. 溶剤浸透防止スリーブ<ナイロンスリーブ>

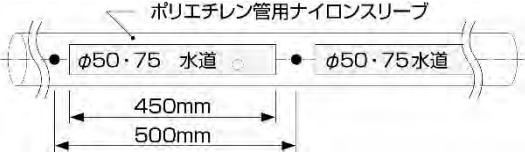
1枚当:円

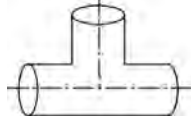
直管用スリーブ (9366) POLITEC規格品/メーカー規格品(*印)						
						
						
受	サイズ	品番	価格	梱包数	長さ	備考
	20-25	9366-1020-3025	13,810	1	30m用	*
	50-75	9366-0050-0075	3,730	20	5m用	
	100	9366-0100-0000	4,490	15	5m用	
	150-200	9366-1150-0200	7,980	10	5m用	
備考 HPPE 直管φ20~40は50-75用をご使用ください。						
分岐用スリーブ (9367) メーカー規格品						
						
受	サイズ	品番	価格	梱包数	備考	
○	50-100	9367-1050-0100	11,890	5		

(注) (1)受欄の○印は受注生産品です。

(2)★印の製品はルーズフランジがセットされています。

RF形にはKVパッキン、GF形にはガスケット1号(SBR)が同梱されています。

# 17 地中熱交換用オール樹脂配管システム(GEOGRA)

## 1. 高密度ポリエチレン製地中熱交換用パイプ

1本・巻当:円

Uチューブ (7003)					
	受	サイズ	品番	価格	梱包数
	○	25 × 60m	7003-0025-2060	156,290	1
	○	25 × 105m	7003-0025-2105	236,140	1
コイル管 (7003)					
	受	サイズ	品番	価格	梱包数
	○	25 × 60m	7003-5025-1060	67,960	1
	○	25 × 105m	7003-5025-1105	121,480	1
	○	30 × 105m	7003-5030-1105	152,890	1

●地中熱利用促進協会(GeoHPAJ)の施工管理マニュアルに対応

## 2. 高密度ポリエチレン製プレハブヘッダー

ダイヤフラムバルブ付  
ヘッダー

ボールバルブ付  
ヘッダー

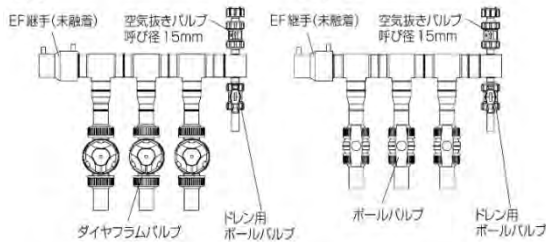

品名	受	略号	分岐径	分岐数	付属 EF 継手	価格
※ ボールバルブ付 ヘッダー縦(横)	○	BHT(Y)5025 × 25-2P	呼び径25 (d32)	2	レデュース50 × 25-1 ケ ソケット25-2 ケ	114,620
	○	BHT(Y)5030 × 25-3P		3	レデュース50 × 30-1 ケ ソケット25-3 ケ	140,580
	○	BHT(Y)5040 × 25-4P		4	レデュース50 × 40-1 ケ ソケット25-4 ケ	166,540
	○	BHT(Y)5040 × 25-5P		5	レデュース50 × 40-1 ケ ソケット25-5 ケ	192,390
	○	BHT(Y)5050 × 25-6P		6	ソケット50-1 ケ ソケット25-6 ケ	218,240
	○	BHT(Y)5050 × 25-6P		6	ソケット50-1 ケ ソケット25-6 ケ	364,430
※ ダイヤフラムバルブ付 ヘッダー縦(横)	○	DHT(Y)5025 × 25-2P	呼び径30 (d40)	2	レデュース50 × 25-1 ケ ソケット25-2 ケ	163,460
	○	DHT(Y)5030 × 25-3P		3	レデュース50 × 30-1 ケ ソケット25-3 ケ	213,730
	○	DHT(Y)5040 × 25-4P		4	レデュース50 × 40-1 ケ ソケット25-4 ケ	264,000
	○	DHT(Y)5040 × 25-5P		5	レデュース50 × 40-1 ケ ソケット25-5 ケ	314,160
	○	DHT(Y)5050 × 25-6P		6	ソケット50-1 ケ ソケット25-6 ケ	364,430
	○	DHT(Y)5050 × 25-6P		6	ソケット50-1 ケ ソケット25-6 ケ	364,430
※ ボールバルブ付 ヘッダー縦(横)	○	BHT(Y)5030 × 30-2P	呼び径30 (d40)	2	レデュース50 × 30-1 ケ ソケット30-2 ケ	134,860
	○	BHT(Y)5040 × 30-3P		3	レデュース50 × 40-1 ケ ソケット30-3 ケ	170,940
	○	BHT(Y)5050 × 30-4P		4	ソケット50-1 ケ ソケット30-4 ケ	206,910
	○	BHT(Y)5050 × 30-5P		5	ソケット50-1 ケ ソケット30-5 ケ	242,990
	○	BHT(Y)5050 × 30-6P		6	ソケット50-1 ケ ソケット30-6 ケ	278,850
	○	BHT(Y)5050 × 30-6P		6	ソケット50-1 ケ ソケット30-6 ケ	278,850
※ ダイヤフラムバルブ付 ヘッダー縦(横)	○	DHT(Y)5030 × 30-2P	呼び径30 (d40)	2	レデュース50 × 30-1 ケ ソケット30-2 ケ	187,000
	○	DHT(Y)5040 × 30-3P		3	レデュース50 × 40-1 ケ ソケット30-3 ケ	249,040
	○	DHT(Y)5050 × 30-4P		4	ソケット50-1 ケ ソケット30-4 ケ	310,970
	○	DHT(Y)5050 × 30-5P		5	ソケット50-1 ケ ソケット30-5 ケ	373,010
	○	DHT(Y)5050 × 30-6P		6	ソケット50-1 ケ ソケット30-6 ケ	435,050
	○	DHT(Y)5050 × 30-6P		6	ソケット50-1 ケ ソケット30-6 ケ	435,050

備考

- 1) ボールバルブ付ヘッダーには、空気抜きバルブ 1ヶおよびドレン用ボールバルブ 1ヶの他、分岐数分のボールバルブを付属しています。
- 2) ダイヤフラムバルブ付ヘッダーには、空気抜きバルブ 1ヶおよびドレン用ボールバルブ 1ヶの他、分岐数分のダイヤフラムバルブを付属しています。
- 3) ドレン用ボールバルブの末端は塩ビ管 VP13 接着受口です。
- 4) 上表の品揃え以外については、お問い合わせください。

●略号の説明 … BHT(Y)5025 × 25-2P ”ボールバルブ・ヘッダー・縦置き(横置き)・主管径 50 取り出し管径 25 × 分岐管径 25-2 分岐 ”

## 3. Y字継手

※ Y字継手セット



写真はソケットセットです。

品名	受	サイズ	品番	価格	梱包数
Y字継手 ソケットセット	○	25 × 30	7003-1125-0030	19,010	18
Y字継手	○	25 × 30	7003-1225-0030	23,550	18
エルボセット	○	30 × 40	7003-1230-0040	28,230	18

(注) (1) 受欄の○印は受注生産品です。(2) ※印はジョージフィッシャー(株)製です。

# 18 消火設備用ポリエチレンパイプ・継手

## 1.パイプ(スーパータフポリHPPE-FF)／(一財)日本消防設備安全センター登録認定品







1本当:円

直管									
 全長5m	受	サイズ	品番	品名	価格	梱包数	規格	備考	
			50	7105-5050-0505	HPPE-FF 50X5M	9,530	5	JP K004	
			65	7105-5065-0505	HPPE-FF 65X5M	15,060	5		
			75	7105-5075-0505	HPPE-FF 75X5M	19,270	3		
			100	7105-5100-0505	HPPE-FF 100X5M	31,090	2		
			125	7105-5125-0505	HPPE-FF 125X5M	45,740	1		
		○	150	7105-5150-0505	HPPE-FF 150X5M	57,000	1		
		○	200	7105-5200-0508	HPPE-FF 200X5M	102,370	1		
		○	250	7104-5250-0500	HPPE-FF 250X5M	213,740	1		※
	○	300	7104-5300-0500	HPPE-FF 300X5M	271,460	1	※		
EF受口付(片受)直管									
	受	サイズ	品番	品名	価格	梱包数	規格	備考	
			75	7605-5075-0505	カクケHPPE-FF 75X5M	28,790	3	JP K004	
			100	7605-5100-0505	カクケHPPE-FF 100X5M	46,700	2		



## 2.スーパータフポリHPPE-FF用継手／(一財)日本消防設備安全センター登録認定品

### ①EF継手

1個当:円





EFソケット(EF-S)									
	受	サイズ	品番	品名	価格	梱包数	規格	備考	
	50~200		50	8570-5050-0000	EF-S 50 FF	3,910	9	JP K014	
			65	4370-5065-0000	EF-S 65 FF	5,230	9		※
			75	8570-5075-0000	EF-S 75 FF	6,700	8		
	250		100	8570-5100-0000	EF-S 100 FF	11,020	6		
			125	8570-5125-0000	EF-S 125 FF	15,740	8		
		○	150	8570-5150-0000	EF-S 150 FF	19,220	2		
		○	200	8570-5200-0000	EF-S 200 FF	43,530	1		
	300		250	4370-5250-0000	EF-S 250 FF	103,290	1		※
	○	300	4370-5300-0000	EF-S 300 FF	188,430	1	※		
EF片受レデューサ(EFカクケRS)									
	受	サイズ	品番	品名	価格	梱包数	規格	備考	
		○	200x100	8574-5200-5100	EFカクケRS 200X100 FF	174,140	1	JP K014	
EFバンド(EF-B)									
	受	サイズ	品番	品名	価格	梱包数	規格	備考	
		○	50x90°	8571-5050-0900	EF-B 50X90° FF	21,200	4	JP K014	
		○	50x45°	8571-5050-0450	EF-B 50X45° FF	20,470	6		
		○	75x90°	8571-5075-0900	EF-B 75X90° FF	27,240	4		
		○	100x90°	8571-5100-0900	EF-B 100X90° FF	45,850	2		
		○	150x90°	8571-5150-0900	EF-B 150X90° FF	90,340	2		
		○	150x45°	8571-5150-0450	EF-B 150X45° FF	80,620	2		
		○	200x90°	8571-5200-0900	EF-B 200X90° FF	175,570	1		
		○	200x45°	8571-5200-0450	EF-B 200X45° FF	169,830	1		
EF90° エルボ(EF-90L)									
	受	サイズ	品番	品名	価格	梱包数	規格	備考	
			50	8572-5050-1900	EF-90L 50 FF	12,240	14	JP K014	
			65	8572-5065-0900	EF-90L 65 FF	12,710	26		
			75	8572-5075-1900	EF-90L 75 FF	16,860	5		
	65~125		100	8572-5100-1900	EF-90L 100 FF	29,730	5		
		125	8572-5125-0900	EF-90L 125 FF	58,920	3			
EF45° エルボ(EF-45L)									
	受	サイズ	品番	品名	価格	梱包数	規格	備考	
		○	65	8572-5065-0450	EF-45L 65 FF	12,710	30	JP K014	
		○	75	8572-5075-0450	EF-45L 75 FF	14,390	20		
		○	100	8572-5100-0450	EF-45L 100 FF	26,540	6		
	○	125	8572-5125-0450	EF-45L 125 FF	65,460	2			
EFキャップ(EF-C)									
	受	サイズ	品番	品名	価格	梱包数	規格	備考	
		○	200	8575-5200-0000	EF-C 200 FF	108,090	1	JP K014	

(注) (1)受欄の○印は受注生産品です。(2)備考欄 ※印の製品は黒色です。  
 (3)記載の品番は一例です。納品場所により品番が異なることがあります。

EFチース(EF-T)								
	受	サイズ	品番	品名	価格	梱包数	規格	備考
 75×50 75×75 100×75 100×100 125×125  150×75 150×150 200×100 200×150 200×200	○	75X50	8573-5075-0050	EF-T 75X50 FF	27,030	4	JP K014	
	○	75X75	8573-5075-0075	EF-T 75X75 FF	27,030	3		
	○	100X75	8573-5100-0075	EF-T 100X75 FF	43,740	3		
	○	100X100	8573-5100-0100	EF-T 100X100 FF	43,740	3		
	○	125X125	8573-5125-0125	EF-T 125X125 FF	58,650	1		
	○	150X75	8573-5150-0075	EF-T 150X75 FF	136,490	1		
	○	150X150	8573-5150-0150	EF-T 150X150 FF	136,490	1		
	○	200X100	8573-5200-0100	EF-T 200X100 FF	362,090	1		
	○	200X150	8573-5200-0150	EF-T 200X150 FF	362,090	1		
	○	200X200	8573-5200-0200	EF-T 200X200 FF	362,090	1		
SUSフランジ付EFチース (JIS10K GF形)(SUS-FツキEF-T)								
	受	サイズ	品番	品名	価格	梱包数	規格	備考
 フランジ材質:SUS304	○	75x75	8782-5075-0075	SUS-FツキEF-T75X75 FF	53,200	2	JP K014	★
	○	100x75	8782-5100-0075	SUS-FツキEF-T100X75 FF	79,710	2		★
	○	150x75	8782-5150-0075	SUS-FツキEF-T150X75 FF	167,240	1		★
FCDフランジ付EFチース(JIS10K GF形) (FCD-FツキEF-T)								
	受	サイズ	品番	品名	価格	梱包数	規格	備考
 フランジ材質:FCD製 ホタル系塗装	○	75x75	8792-5075-0075	FCD-FツキEF-T75X75 FF	50,510	2	JP K014	★
	○	100x75	8792-5100-0075	FCD-FツキEF-T100X75 FF	77,020	2		★
	○	150x75	8792-5150-0075	FCD-FツキEF-T150X75 FF	164,570	1		★

## ②スピゴット継手

1個当:円







チース(T)								
	受	サイズ	品番	品名	価格	梱包数	規格	備考
	○	50x50	9573-5050-0050	T 50X50 FF	15,730	4	JP K014	
	○	65x50	9573-5065-0050	T 65X50 FF	8,030	8		
	○	65x65	9573-5065-0065	T 65X65 FF	17,290	8		
	○	250x150	4573-5250-0150	T 250X150 FF	453,750	1		※
	○	250x200	4573-5250-0200	T 250X200 FF	453,750	1		※
	○	300x300	4573-5300-0300	T 300X300 FF	425,920	1		※
レデュース(RS)								
	受	サイズ	品番	品名	価格	梱包数	規格	備考
	○	65x50	9574-5065-1050	RS 65X50 FF	8,370	24	JP K014	
	○	75x50	9574-5075-1050	RS 75X50 FF	13,410	6		
	○	75x65	9574-5075-1065	RS 75X65 FF	13,410	15		
	○	100x75	9574-5100-1075	RS 100X75 FF	19,250	8		
	○	125x100	9574-5125-1100	RS 125X100 FF	31,770	8		
	○	150x100	9574-5150-1100	RS 150X100 FF	38,080	2		
	○	150x125	9574-5150-1125	RS 150X125 FF	41,830	6		
	○	200x150	9574-5200-1150	RS 200X150 FF	132,510	2		
	○	250x200	4574-5250-1200	RS 250X200 FF	132,700	1		※
キャップ(C)								
	受	サイズ	品番	品名	価格	梱包数	規格	備考
	○	50	9575-5050-0000	C 50 FF	6,810	25	JP K014	
	○	65	9575-5065-0000	C 65 FF	9,050	14		
	○	75	9575-5075-0000	C 75 FF	9,460	9		
	○	100	9575-5100-0000	C 100 FF	13,090	4		
	○	125	9575-5125-0000	C 125 FF	17,630	5		
	○	150	9575-5150-0000	C 150 FF	21,250	3		
	○	250	4575-5250-0000	C 250 FF	92,430	1		※
	○	300	4575-5300-0000	C 300 FF	103,320	1		※
エルボ(L)								
	受	サイズ	品番	品名	価格	梱包数	規格	備考
	○	250	4572-5250-0000	90L 250 FF	382,070	1	JP K014	※

(注) (1)受欄の○印は受注生産品です。(2)備考欄 ※印の製品は黒色です。

(3)備考欄 ★印の製品はルーズフランジがセットされています。

RF形にはKVパッキン、GF形にはガスケット1号(SBR)が同梱されています。

(4)記載の品番は一例です。納品場所により品番が異なることがあります。

SUSフランジ (JIS10K) [GF形・RF形]								
RF形	受	サイズ	品番	品名	価格	梱包数	規格	備考
		65	9783-5065-0010	10K-F SUS RF 65 FF	30,270	3	RF形	★
		75	9783-5075-0010	10K-F SUS RF 75 FF	26,490	3		★
		100	9783-5100-0010	10K-F SUS RF 100 FF	39,920	2		★
		125	9783-5125-0010	10K-F SUS RF 125 FF	63,250	1		★
GF形 		50	9784-5050-0010	10K-F SUS GF 50 FF	18,180	4	GF形	★
		65	9784-5065-0010	10K-F SUS GF 65 FF	30,270	3		★
		75	9784-5075-0010	10K-F SUS GF 75 FF	26,490	3		★
		100	9784-5100-0010	10K-F SUS GF 100 FF	39,920	2		★
		125	9784-5125-0010	10K-F SUS GF 125 FF	63,250	1		★
	○	150	9784-5150-0010	10K-F SUS GF 150 FF	62,630	1		★
	○	200	9784-5200-0010	10K-F SUS GF 200 FF	153,660	1		★
	○	250	4784-5250-0010	10K-F SUS GF 250 FF	367,040	1		★ ※
○	300	4784-5300-0010	10K-F SUS GF 300 FF	456,230	1	★ ※		
フランジ材質:SUS304								
FCDフランジ (JIS10K) [GF形]								
	受	サイズ	品番	品名	価格	梱包数	規格	備考
		50	9794-5050-0010	10K-F FCD GF 50 FF	14,820	4	JP K014	★
		75	9794-5075-0010	10K-F FCD GF 75 FF	24,570	3		★
		100	9794-5100-0010	10K-F FCD GF 100 FF	31,570	2		★
	○	150	9794-5150-0010	10K-F FCD GF 150 FF	49,120	1		★
90° ショートベンド								
	受	サイズ	品番	品名	価格	梱包数	規格	備考
	○	300	4571-5300-0900	ショートB 300X90° FF	466,220	1	JP K014	※
45° セグメントベンド								
	受	サイズ	品番	品名	価格	梱包数	規格	備考
	○	300	4571-5300-0450	セグメントB 300X45° FF	353,520	1	JP K014	※
PE挿し口付異種管継手								
	受	サイズ	品番	品名	価格	梱包数	規格	備考
	○	65	9840-5065-1000	PEサンシュカン 65 FF	25,960	3	JP K014	
	○	75×65	9840-5075-1065	PEサンシュカン 75X65 FF	25,960	2		
	○	100	9840-5100-1000	PEサンシュカン 100 FF	81,240	2		

- (注) (1) 受欄の○印は受注生産品です。(2) 備考欄 ※印の製品は黒色です。  
(3) 備考欄 ★印の製品はルーズフランジがセットされています。  
RF形にはKVパッキン、GF形にはガスケット1号(SBR)が同梱されています。  
(4) 記載の品番は一例です。納品場所により品番が異なることがあります。





# 19 高圧消火設備用ポリエチレンパイプ

## 1.パイプ(HPPE-HF)

1個当:円

直管							
受	サイズ	品番	品名	価格	梱包数	規格	
	100	7104-6100-0500	HPPE-HF 100X5M	55,920	2	メーカー	
	125	7104-6125-0500	HPPE-HF 125X5M	85,920	1		

## 2.継手(HPPE-HF用継手)

EFソケット(EF-S)							
受	サイズ	品番	品名	価格	梱包数	規格	
	100	4370-6100-0000	EF-S 100 HF	19,780	6	メーカー	
	125	4370-6125-0000	EF-S 125 HF	31,460	6		
EF90° エルボ(EF-90L)							
受	サイズ	品番	品名	価格	梱包数	規格	
	100	8572-6100-0900	EF-90L 100 HF	53,480	5	メーカー	
90° エルボ(90L)							
受	サイズ	品番	品名	価格	梱包数	規格	
	125	4571-6125-0900	90L 125 HF	106,040	2	メーカー	
EF45° エルボ(EF-45L)							
受	サイズ	品番	品名	価格	梱包数	規格	
	○ 100	4572-6100-0450	EF-45L 100 HF	47,740	6	メーカー	
	○ 125	4572-6125-0450	EF-45L 125 HF	117,810	4		
チーズ(T)							
受	サイズ	品番	品名	価格	梱包数	規格	
	○ 100X100	4573-6100-0100	T 100X100 HF	78,760	2	メーカー	
	○ 125X125	4573-6125-0125	T 125X125 HF	117,260	1		
おねじ付EFチーズ							
受	サイズ	品番	品名	価格	梱包数	規格	
	○ 100×25	8771-6100-0025	オネジEF-T 100X25 HF	78,980	2	メーカー	

JIS20K形SUSフランジ GF形								
受	サイズ	品番	品名	価格	梱包数	規格		
	100	4784-6100-0020	20K-F SUS GF 100 HF	71,830	2	メーカー		
	125	4784-6125-0020	20K-F SUS GF 125 HF	93,720	1			
・写真はGF形です	JIS20K形SUSフランジ RF形							
	受	サイズ	品番	品名	価格	梱包数	規格	
	100	4783-6100-0020	20K-F SUS RF 100 HF	71,830	2	メーカー		
	125	4783-6125-0020	20K-F SUS RF 125 HF	93,720	1			
キャップ(C)								
受	サイズ	品番	品名	価格	梱包数	規格		
	○ 100	9575-6100-0000	C 100 HF	23,540	4	メーカー		
	○ 125	4575-6125-0000	C 125 HF	31,790	5			
Sプレデューサ(RS)								
受	サイズ	品番	品名	価格	梱包数	規格		
	○ 125X100	4574-6125-0100	RS 125X100 HF	57,200	8	メーカー		
PE挿し口付異種管継手								
受	サイズ	品番	品名	価格	梱包数	規格		
	○ 100	4840-6100-0000	PEサンイシュカン 100 HF	138,950	2	メーカー		

(注)(1)受欄の○印は受注生産品です。

# 20 スプリンクラー設備用ポリエチレンパイプ・継手

軽易耐熱性試験を含む消防庁告示第19号に基づく(一財)日本消防設備安全センターによる登録認定を取得しました。個別申請なしにアラーム弁以降の湿式スプリンクラー設備配管(※)に使用できます。

※ 湿式の流水検知装置が設けられたスプリンクラー設備において、火災時に熱を受ける恐れがある配管部が自動式の消火設備の有効範囲内にある場合、天井部分に設置される管・継手に「スプリンクラー設備用ポリエチレンパイプ」を使用できます

## 1.パイプ(スーパータフポリHPPE-SP)／(一財)日本消防設備安全センター登録認定品

1本当:円

直管							
受	サイズ	品番	品名	価格	梱包数	規格	
	○	40	7105-8040-0505	HPPE-SP 40X5M	7,130	5	JP K004
	○	50	7105-8050-0505	HPPE-SP 50X5M	11,400	5	
	○	75	7105-8075-0505	HPPE-SP 75X5M	19,380	3	
	○	100	7105-8100-0508	HPPE-SP 100X5M	31,260	2	

全長 5m

## 2.スーパータフポリHPPE-SP用継手／(一財)日本消防設備安全センター登録認定品

### ①EF継手

1個当:円

EFソケット(EF-S)							
受	サイズ	品番	品名	価格	梱包数	規格	
	○	40	8570-8040-0000	EF-S 40 SP	3,210	16	JP K014
	○	50	8570-8050-0000	EF-S 50 SP	4,300	9	
	○	75	8570-8075-0000	EF-S 75 SP	7,370	8	
	○	100	8570-8100-0000	EF-S 100 SP	12,120	6	
EF90°エルボ(EF-90L)							
受	サイズ	品番	品名	価格	梱包数	規格	
	○	40	8572-8040-0900	EF-90L 40 SP	5,140	18	JP K014
	○	50	8572-8050-1900	EF-90L 50 SP	13,460	14	
	○	75	8572-8075-1900	EF-90L 75 SP	18,540	5	
	○	100	8572-8100-1900	EF-90L 100 SP	32,690	5	
EF45°エルボ(EF-45L)							
受	サイズ	品番	品名	価格	梱包数	規格	
	○	50	8572-8050-0450	EF-45L 50 SP	11,330	20	JP K014
	○	75	8572-8075-0450	EF-45L 75 SP	15,830	20	
	○	100	8572-8100-0450	EF-45L 100 SP	27,800	6	
EFチーズ(EF-T)							
受	サイズ	品番	品名	価格	梱包数	規格	
	○	40x40	8573-8040-0040	EF-T 40x40 SP	9,320	11	JP K014
	○	50x40	8573-8050-0040	EF-T 50x40 SP	14,500	10	
	○	50x50	8573-8050-0050	EF-T 50x50 SP	25,530	8	
	○	75x40	8573-8075-0040	EF-T 75x40 SP	17,720	6	
	○	75x50	8573-8075-0050	EF-T 75x50 SP	29,730	5	
	○	75x75	8573-8075-0075	EF-T 75x75 SP	29,730	3	
	○	100x40	8573-8100-0040	EF-T 100x40 SP	27,380	7	
	○	100x50	8573-8100-0050	EF-T 100x50 SP	47,900	4	
	○	100x75	8573-8100-0075	EF-T 100x75 SP	45,820	3	
	○	100x100	8573-8100-0100	EF-T 100x100 SP	48,100	3	
EFレデュース(EF-RS)							
受	サイズ	品番	品名	価格	梱包数	規格	
	○	50x40	8574-8050-0040	EF-RS 50x40 SP	6,990	10	JP K014

### ②スピゴット継手

1個当:円

レデュース(RS)							
受	サイズ	品番	品名	価格	梱包数	規格	
	○	75x50	9574-8075-1050	RS 75x50 SP	14,750	10	JP K014
	○	100x75	9574-8100-1075	RS 100x75 SP	21,190	8	

(注) (1)受欄の○印は受注生産品です。

# 21 水道用ポリエチレン二層管(1種二層管・3種二層管)

## 1.水道用ポリエチレン二層管(1種二層管)

1本・1巻当:円

ポリニクス二層管							
受	サイズ	品番	品名	価格	梱包数	規格	
	13(30m)	7001-0013-3000	ポリニクスニソウカン13X30M	13,870	1	JIS K6762	
	13(60m)	7001-0013-6000	ポリニクスニソウカン13X60M	27,730	1		
	13(120m)	7001-0013-1200	ポリニクスニソウカン13X120M	51,040	1		
	20(30m)	7001-0020-3000	ポリニクスニソウカン20X30M	20,250	1		
	20(60m)	7001-0020-6000	ポリニクスニソウカン20X60M	40,550	1		
○	20(90m)	7001-0020-9000	ポリニクスニソウカン20X90M	60,800	1		
	20(120m)	7001-0020-1200	ポリニクスニソウカン20X120M	74,580	1		
	25(30m)	7001-0025-3000	ポリニクスニソウカン25X30M	31,850	1		
	25(60m)	7001-0025-6000	ポリニクスニソウカン25X60M	63,700	1		
	25(90m)	7001-0025-9000	ポリニクスニソウカン25X90M	87,970	1		
	30(30m)	7001-0030-3000	ポリニクスニソウカン30X30M	44,800	1		
	30(90m)	7001-0030-9000	ポリニクスニソウカン30X90M	123,640	1		
	40(5m)	7001-0040-0500	ポリニクスニソウカン40X5M	9,890	7		
○	40(20m)	7001-0040-2000	ポリニクスニソウカン40X20M	39,570	1		
	40(30m)	7001-0040-3000	ポリニクスニソウカン40X30M	59,350	1		
	40(60m)	7001-0040-6000	ポリニクスニソウカン40X60M	109,230	1		
○	50(5m)	7001-0050-0500	ポリニクスニソウカン50X5M	15,250	5		
	50(20m)	7001-0050-2000	ポリニクスニソウカン50X20M	61,040	1		
	50(40m)	7001-0050-4000	ポリニクスニソウカン50X40M	112,310	1		

## 2.再生水用ポリエチレン二層管 [スーパータフポリHPPE-3W](3種二層管)

### ①直管

1本当:円

再生水用ポリエチレン二層管 スーパータフポリHPPE-3W							
受	サイズ	品番	品名	価格	梱包数	規格	
○	20(D25×5M)	7106-3020-0500	HPPE-3W 20(D25)5M	3,020	10	JIS K6762	
○	25(D32×5M)	7106-3025-0500	HPPE-3W 25(D32)5M	3,630	10		
○	30(D40×5M)	7106-3030-0500	HPPE-3W 30(D40)5M	5,170	10		
○	40(D50×5M)	7106-3040-0500	HPPE-3W 40(D50)5M	7,400	5		
○	50(D63×5M)	7001-3063-0500	PEニソウカン3シュ50(D63)5M	10,320	1	JIS K6762 準拠品	
○	75(D90×5M)	7001-3090-0500	PEニソウカン3シュ75(D90)5M	20,880	1		
○	100(D125×5M)	7001-3125-0500	PEニソウカン3シュ100(D125)5	33,680	1		
○	150(D180×5M)	7001-3180-0500	PEニソウカン3シュ150(D180)5	66,520	1		

### ②継手 呼び径20には以下の継手を使用して下さい。呼び径25以上にはP.41～51の継手を使用して下さい。

1個当:円

EFソケット (EF-S)							
受	サイズ	品番	品名	価格	梱包数	規格	
○	20(OD25)	8570-3020-0000	EF-S 20(D25) 3W	2,060	50	JP K011	
EFエルボ (EF-90L)							
受	サイズ	品番	品名	価格	梱包数	規格	
○	20(OD25)	8572-3020-0900	EF-90L 20(D25) 3W	2,670	10	JP K011	
EFレデュース (EF-RS)							
受	サイズ	品番	品名	価格	梱包数	規格	
○	25X20 (OD32×25)	8574-3025-0020	EF-RS25X20D32X25 3W	2,300	40	JP K011	
SPおねじ継手							
受	サイズ	品番	品名	価格	梱包数	規格	
○	20(OD25)	9841-3020-1000	SPオネジ <sup>®</sup> 20(D25)3W	6,210	36	JP K011	
SPめねじ継手							
受	サイズ	品番	品名	価格	梱包数	規格	
○	20(OD25)	9842-3020-1000	SPメネジ <sup>®</sup> 20(D25)3W	6,640	36	JP K011	
SPユニオン継手							
受	サイズ	品番	品名	価格	梱包数	規格	
○	20(OD25)	9843-3020-1000	SPユニオン20(D25)3W	7,060	36	JP K011	

(注) (1)受欄の○印は受注生産品です。

21 水道用ポリエチレン二層管(1種二層管・3種二層管)

# 22 圧力用高密度ポリエチレン管

※本資料に掲載していないSDR・口径もごさいます。詳細は弊社までお問合せください。

## 1. 直管 受注生産品

1本当:円

直管 (7004)							
	SDR(OD/t)	呼び径	外径(OD)	品番	価格	梱包数	備考
 全長5m	9	P 150	180	7004-9180-0500	85,360	1	
		P 200	250	7004-9250-0500	163,990	1	
		P 250	315	7004-9315-0500	260,810	1	
		P 300	355	7004-9355-0500	331,060	1	
		P 350	400	7004-9400-1500	353,360	1	
		P 400	450	7004-9450-1500	447,360	1	
		P 450	500	7004-9500-1500	551,160	1	
		P 500	560	7004-9560-1500	691,460	1	
	P 550	630	7004-9630-1500	875,000	1		
	11	J P 20	25	7004-1025-1500	2,290	10	
		J P 25	32	7004-1032-1500	3,290	10	
		J P 30	40	7004-1040-1500	4,690	10	
		J P 40	50	7004-1050-1500	6,720	5	
		J P 50	63	7004-1063-1500	9,440	5	
		J P 65	75	7004-1075-1500	15,000	5	
		J P 75	90	7004-1090-1500	19,120	3	
		J P 100S	110	7004-1110-1500	24,670	3	
		J P 100	125	7004-1125-1500	30,830	2	
		J P 125	160	7004-1160-1500	48,120	1	
		J P 150	180	7004-1180-1500	60,830	1	
		P 200S	225	7004-1225-0500	103,360	1	
		J P 200	250	7004-1250-1500	116,770	1	
		J P 250	315	7004-1315-1500	182,650	1	
		J P 300	355	7004-1355-1500	231,830	1	
		J P 350	400	7004-1400-1501	294,000	1	
		J P 400	450	7004-1450-1501	372,500	1	
		J P 450	500	7004-1500-1501	459,410	1	
		J P 500	560	7004-1560-1501	576,080	1	
		J P 550	630	7004-1630-1501	729,880	1	
	13.6	J P 150	180	7004-2180-1500	49,960	1	
		J P 200	250	7004-2250-1500	95,840	1	
		J P 250	315	7004-2315-1500	149,860	1	
		J P 300	355	7004-2355-1500	190,010	1	
		J P 350	400	7004-2400-1501	240,660	1	
		J P 400	450	7004-2450-1501	305,030	1	
		J P 450	500	7004-2500-1501	376,380	1	
		J P 500	560	7004-2560-1501	476,870	1	
		J P 550	630	7004-2630-1501	602,800	1	
		J P 600	710	7004-2710-1501	765,740	1	
	J P 700	800	7004-2800-1501	971,420	1		
	17	J P 75	90	7004-3090-1500	11,410	3	
		J P 100S	110	7004-3110-1500	16,960	3	
J P 100		125	7004-3125-1500	21,640	2		
J P 125		160	7004-3160-1500	35,440	1		
J P 150		180	7004-3180-1500	40,550	1		
P 200S		225	7004-3225-0500	70,180	1		
J P 200		250	7004-3250-1500	77,830	1		
J P 250		315	7004-3315-1500	123,770	1		
J P 300		355	7004-3355-1500	157,500	1		
J P 350		400	7004-3400-1501	199,320	1		
J P 400		450	7004-3450-1501	252,490	1		
J P 450		500	7004-3500-1501	312,190	1		
J P 500		560	7004-3560-1501	390,850	1		
J P 550		630	7004-3630-1501	495,010	1		
J P 600	710	7004-3710-1501	628,400	1			
J P 700	800	7004-3800-1501	796,620	1			

(注)(1)全て受注生産品です。(2)別途運賃を申し受ける製品がごさいます。

(3)呼び径欄 J印は日本産業規格JIS 6761規格品です。(準拠品の場合もありますので、お問い合わせください)

(4)呼び径欄 P印は日本ポリエチレンパイプシステム協会規格JP K003規格品です。

22

圧力用高密度ポリエチレン管

直管  
(7004)

SDR(OD/t)	呼び径	外径(OD)	品番	価格	梱包数	備考
21	J P 250	315	7004-4315-1500	100,740	1	
	J P 300	355	7004-4355-1500	125,930	1	
	J P 350	400	7004-4400-1501	156,710	1	
	J P 400	450	7004-4450-1501	204,290	1	
	J P 450	500	7004-4500-1501	251,860	1	
	J P 500	560	7004-4560-1501	314,820	1	
	J P 550	630	7004-4630-1501	398,770	1	
	J P 600	710	7004-4710-1501	506,510	1	
26	J P 700	800	7004-4800-1501	642,230	1	
	P 250	315	7004-6315-1500	82,370	1	
	P 300	355	7004-6355-1500	104,090	1	
	P 350	400	7004-6400-1500	132,040	1	
	P 400	450	7004-6450-1500	166,880	1	
	P 450	500	7004-6500-1500	205,930	1	
	P 500	560	7004-6560-1500	258,080	1	
	P 550	630	7004-6630-1500	327,040	1	
26	P 600	710	7004-6710-1500	415,690	1	
	P 700	800	7004-6800-1500	526,480	1	

EF受口付(片受)直管  
(7504)

SDR(OD/t)	呼び径	外径(OD)	品番	価格	梱包数	備考
11	P 50	63	7504-1063-0500	14,840	5	
	P 75	90	7504-1090-0500	28,550	3	
	P 100	125	7504-1125-0500	46,320	2	
	P 150	180	7504-1180-0500	86,570	1	
	P 200	250	7504-1250-0500	171,180	1	
17	M 250	315	7504-3315-0500	192,050	1	
	M 300	355	7504-3355-0500	259,220	1	

## 2. 継手 受注生産品

1個当:円

EFソケット  
(4161・5161)

SDR(OD/t)	呼び径	外径(OD)	品番	価格	梱包数	備考	
11	P ※ 20	25	4161-1025-0000	1,690	50		
	P ※ 25	32	4161-1032-0000	1,980	50		
	P ※ 30	40	4161-1040-0000	2,050	50		
	P ※ 40	50	4161-1050-0000	2,520	30		
	P 50	63	4161-1063-1000	3,910	9		
	P 65	75	4161-1075-3000	4,730	12		
	P 75	90	4161-1090-1000	6,700	8		
	P ※ 100S	110	5161-1110-0000	7,850	5		
	P 100	125	4161-1125-1000	11,020	6		
	P 125	160	4161-1160-3000	10,750	6		
	P 150	180	4161-1180-1000	19,220	2		
	P ※ 200S	225	5161-1225-0000	28,460	3		
	P 200	250	4161-1250-1000	43,530	1		
	P 250	315	4161-1315-0000	66,850	1		
	P 300	355	4161-1355-9000	121,940	1		
	17	P 350	400	4161-1400-3000	別途問合せ	1	
		P 400	450	4161-1450-3000	別途問合せ	1	
P 450		500	4161-1500-3000	別途問合せ	1		
P ※ 125		160	4161-3160-3000	10,120	1		
P ※ 200S		225	4161-3225-3000	23,330	1		
P 250		315	4161-3315-3000	45,540	2		
P 300		355	4161-3355-3000	73,730	1		
P 350		400	4161-3400-3000	90,570	1		
P 400		450	4161-3450-3000	137,350	1		
P 450		500	4161-3500-3000	147,470	1		
P 500		560	4161-3560-3000	別途問合せ	1		
P 550		630	4161-3630-3000	別途問合せ	1		
P 600		710	4161-3710-3000	別途問合せ	1		
P 700	800	4161-3800-3000	別途問合せ	1			

(注)(1)全て受注生産品です。(2)別途運賃を申し受ける製品がございます。

(3)呼び径欄 J印は日本産業規格JIS 6761規格品です。(準拠品の場合もありますので、お問い合わせください)

(4)呼び径欄 直管のP印は日本ポリエチレンパイプシステム協会規格JP K003規格品です。

(5)呼び径欄 継手のP印は日本ポリエチレンパイプシステム協会規格JP K013規格品です。

(6)呼び径欄 M印はメーカー規格品です。(7)呼び径欄 ※印はジョージフィッシャー(株)製です。

EFエルボ(4764)								
	SDR(OD/t)	呼び径	外径(OD)	角度	品番	価格	梱包数	備考
 (呼び径20~50)   (呼び径65~150)	11	P ※ 20	25	90°	4764-1025-0900	3,880	10	SDR11 SDR17 共用
				45°	-	-	-	
		P ※ 25	32	90°	4764-1032-0900	4,060	35	
				45°	4764-1032-0450	4,290	20	
		P ※ 30	40	90°	4764-1040-0900	4,900	10	
				45°	4764-1040-0450	5,210	10	
		P ※ 40	50	90°	4764-1050-0900	6,080	10	
				45°	4764-1050-0450	7,720	10	
		P 50	63	90°	4764-1063-3900	10,600	10	
				45°	4764-1063-3450	10,600	10	
		P 65	75	90°	4764-1075-3900	11,510	25	
				45°	4764-1075-3450	11,510	25	
		P 75	90	90°	4764-1090-3900	14,610	15	
				45°	4764-1090-3450	13,040	20	
		P ※ 100S	110	90°	4764-1110-3900	24,450	1	
				45°	4764-1110-3450	23,050	1	
P 100	125	90°	4764-1125-3900	25,760	5			
		45°	4764-1125-3450	24,050	6			
P 125	160	90°	4764-1160-3900	47,970	4			
		45°	4764-1160-3450	47,970	5			
P 150	180	90°	4764-1180-3900	60,480	3			
		45°	4764-1180-3450	60,480	4			
EF片受バンド類(4963、4763)								
	SDR(OD/t)	呼び径	外径(OD)	角度	品番	価格	梱包数	備考
	11	P 50	63	22 1/2°	4963-1063-0225	13,350	15	
				11 1/4°	4963-1063-0114	13,350	15	
		P 75	90	22 1/2°	4963-1090-0225	19,640	6	
				11 1/4°	4963-1090-0114	19,640	8	
		P 100	125	22 1/2°	4963-1125-0225	30,400	3	
				11 1/4°	4963-1125-0114	30,400	3	
		P 150	180	22 1/2°	4963-1180-0225	46,570	2	
				11 1/4°	4963-1180-0114	46,570	3	
		P 200	250	90°	4963-1250-0900	121,340	1	
				45°	4963-1250-0450	116,150	1	
				22 1/2°	4963-1250-0225	109,690	2	
			17	メ	300	355	90°	
45°	4963-3355-0450						337,670	1
EF片受エルボ	17	メ	250	315	90°	4763-3315-0900	268,600	1
					45°	4763-3315-0450	268,600	1
EF片受セグメントバンド	17	メ	300	355	22 1/2°	4963-3355-0229	337,670	1
					11 1/4°	4963-3355-0119	337,670	1
EFチーz(4261)								
	SDR(OD/t)	呼び径	外径(OD)	品番	価格	梱包数	備考	
 (呼び径20~50)   (呼び径65~150)	11	P ※ 20×20	25×25	4261-1025-0025	5,080	10	SDR11 SDR17 共用	
				4261-1032-0032	5,270	10		
		P ※ 25×25	32×32	4261-1040-0040	6,670	10		
				4261-1050-0050	7,340	5		
		P ※ 30×30	40×40	4261-1063-0063	21,030	8		
				4261-1075-0075	22,030	4		
		P ※ 40×40	50×50	4261-1090-0090	24,490	3		
				4261-1110-0110	32,050	1		
		P ※ 50×50	63×63	4261-1125-0125	39,620	3		
				4261-1160-0160	41,840	1		
P ※ 65×65	75×75	4261-1180-0180	123,650	3				
P ※ 75×75	90×90							
P ※ 100S×100S	110×110							
P 100×100	125×125							
P 125×125	160×160							
P 150×150	180×180							
EFLデューサ(4263)								
	SDR(OD/t)	呼び径	外径(OD)	品番	価格	梱包数	備考	
 (呼び径20~50)	11	P ※ 25×20	32×25	4263-1032-0025	2,970	20	SDR11 SDR17 共用	
				4263-1040-0025	3,820	20		
		P ※ 30×20	40×25	4263-1040-0032	3,820	20		
				4263-1050-0032	4,830	10		
		P ※ 30×25	40×32	4263-1050-0040	5,280	15		
				4263-1063-0032	5,740	10		
		P ※ 40×25	50×32	4263-1063-0040	5,740	10		
				4263-1063-0050	5,740	10		
P ※ 40×30	50×40							

(注)(1)全て受注生産品です。(2)別途運賃を申し受ける製品がございます。(3)呼び径欄 メ印はメーカー規格品です。

(4)呼び径欄 P印は日本ポリエチレンパイプシステム協会規格JP K013規格品です。(5)呼び径欄 ※印はジョージフィッシャー(株)製です。

EFレデュース  
(4263)





 (呼び径75~150)	SDR(OD/t)	呼び径	外径(OD)	品番	価格	梱包数	備考
	11	P	75×50	90×63	4263-1090-0063	19,680	9
P		100S×75	110×90	4263-1110-0090	25,070	1	
P		100×75	125×90	4263-1125-0090	28,360	6	
P		125×75	160×90	4263-1160-0090	35,010	6	
P		150×100	180×125	4263-1180-0125	46,190	2	

エルボ  
(4762)

	SDR(OD/t)	呼び径	外径(OD)		品番	価格	梱包数	備考	
	11	P	50	63	90°	4762-1063-0900	7,850	1	※
45°					4762-1063-0450	7,850	1	※	
30°					4762-1063-0300	9,150	20		
15°					4762-1063-0150	9,150	20		
65			75	90°	4762-1075-0900	10,800	1	※	
				45°	4762-1075-0450	10,800	1	※	
				30°	4762-1075-0300	13,300	25		
				15°	4762-1075-0150	13,300	28		
75			90	90°	4762-1090-0900	12,950	1	※	
				45°	4762-1090-0450	12,950	1	※	
				30°	4762-1090-0300	15,950	20		
				15°	4762-1090-0150	15,950	23		
100S		110	90°	4762-1110-1100	22,130	1	※		
			45°	4762-1110-0450	22,130	1	※		
			30°	4762-1110-0300	26,030	1	※		
			15°	4762-1110-0150	26,030	1	※		
100		125	90°	4762-1125-0900	26,240	1	※		
			45°	4762-1125-0450	26,240	1	※		
			30°	4762-1125-0300	28,290	6			
			15°	4762-1125-0150	28,290	6			
125		160	90°	4762-1160-0900	34,750	1	※		
			45°	4762-1160-0450	34,750	5	※		
			30°	4762-1160-0300	42,370	4			
			15°	4762-1160-0150	42,370	4			
150		180	90°	4762-1180-0900	44,110	1	※		
			45°	4762-1180-0450	44,110	1	※		
			30°	4762-1180-0300	47,260	3			
			15°	4762-1180-0150	47,260	3			
200S		225	90°	4762-1225-0900	108,040	1	※		
			45°	4762-1225-0450	108,040	1	※		
			30°	4762-1225-0300	107,430	1	※		
			15°	4762-1225-0150	107,430	1	※		
P		200	250	90°	4762-1250-0900	128,760	2		
				45°	4762-1250-0450	128,760	2		
				30°	4762-1250-0300	124,610	2		
				15°	4762-1250-0150	124,610	2		
P		250	315	90°	4762-1315-0900	247,250	1		
				45°	4762-1315-0450	247,250	2		
				30°	4762-1315-0300	206,820	2		
				15°	4762-1315-0150	206,820	2		
17		P	75	90	90°	4762-3090-0900	11,660	1	※
					45°	4762-3090-0450	11,660	1	※
					30°	4762-3090-0300	15,160	1	※
					15°	4762-3090-0150	15,160	1	※
		P	100S	110	90°	4762-3110-1100	21,770	1	※
					45°	4762-3110-0450	21,770	1	※
					30°	4762-3110-0300	23,440	1	※
					15°	4762-3110-0150	23,440	1	※
	P	100	125	90°	4762-3125-0900	23,620	1	※	
				45°	4762-3125-0450	23,620	1	※	
				30°	4762-3125-0300	26,870	1	※	
				15°	4762-3125-0150	26,870	1	※	
	P	125	160	90°	4762-3160-0900	31,280	1	※	
				45°	4762-3160-0450	31,280	1	※	
				30°	4762-3160-0300	40,250	1	※	
				15°	4762-3160-0150	40,250	1	※	

(注)(1)全て受注生産品です。(2)別途運賃を申し受ける製品がございます。

(3)呼び径欄 P印は日本ポリエチレンパイプシステム協会規格JP K013規格品です。(4)備考欄 ※印はジョージフィッシャー(株)製です。

エルボ (4762)								
	SDR(OD/t)	呼び径	外径(OD)	角度	品番	価格	梱包数	備考
	17	P 150	180	180	※ 90°	4762-3180-0900	40,550	1
※ 45°					4762-3180-0450	40,550	1	
※ 30°					4762-3180-0300	44,890	1	
※ 15°					4762-3180-0150	44,890	1	
P 200S		225	225	※ 90°	4762-3225-0900	97,240	1	
				※ 45°	4762-3225-0450	97,240	1	
				※ 30°	4762-3225-0300	96,690	1	
				※ 15°	4762-3225-0150	96,690	1	
P 200		250	250	※ 90°	4762-3250-0900	119,280	3	
				※ 45°	4762-3250-0450	119,280	3	
				※ 30°	4762-3250-0300	118,390	1	
				※ 15°	4762-3250-0150	118,390	12	
P 250		315	315	90°	4762-3315-0900	208,160	1	
				45°	4762-3315-0450	208,160	2	
				※ 30°	4762-3315-0300	186,070	1	
				※ 15°	4762-3315-0150	186,070	1	
スリーブバンド (4862)								
	SDR(OD/t)	呼び径	外径(OD)	角度	品番	価格	梱包数	備考
	11	P 300	355	355	45°	4862-1355-0450	333,740	1
45°					4862-1400-0450	別途問合せ	1	
45°					4862-1450-0450	別途問合せ	1	
45°					4862-1500-0450	別途問合せ	1	
17	P 300	355	355	45°	4862-3355-0450	221,330	1	
				45°	4862-3400-0450	別途問合せ	1	
				45°	4862-3450-0450	別途問合せ	1	
				45°	4862-3500-0450	別途問合せ	1	
				45°	4862-3560-0450	別途問合せ	1	
45°	4862-3630-0450	別途問合せ	1					
ショートバンド(SP) (4862)								
	SDR(OD/t)	呼び径	外径(OD)	角度	品番	価格	梱包数	備考
	11	P 50	63	63	90°	4862-1063-0900	12,430	9
45°					4862-1063-0450	11,770	12	
22 1/2°					4862-1063-0225	9,960	18	
11 1/4°					4862-1063-0114	9,960	18	
P 75		90	90	90°	4862-1090-0900	16,630	4	
				45°	4862-1090-0450	15,070	4	
				22 1/2°	4862-1090-0225	13,840	6	
				11 1/4°	4862-1090-0114	13,840	8	
P 100		125	125	90°	4862-1125-0900	24,530	2	
				45°	4862-1125-0450	21,890	2	
				22 1/2°	4862-1125-0225	20,860	3	
				11 1/4°	4862-1125-0114	20,860	3	
P 150		180	180	90°	4862-1180-0900	48,550	2	
				45°	4862-1180-0450	39,730	2	
				22 1/2°	4862-1180-0225	29,920	2	
				11 1/4°	4862-1180-0114	29,920	3	
P 200		250	250	90°	4862-1250-0900	83,620	1	
				45°	4862-1250-0450	78,430	1	
				22 1/2°	4862-1250-0225	71,970	2	
				11 1/4°	4862-1250-0114	71,970	2	
90° ショートバンド (4962)								
	SDR(OD/t)	呼び径	外径(OD)	角度	品番	価格	梱包数	備考
	11	P 300	355	355	90°	4962-1355-1900	422,400	1
90°					4962-1400-1900	565,170	1	
90°					4962-1450-1900	736,600	1	
90°					4962-1500-1900	1,209,520	1	
17	P 300	355	355	90°	4962-3355-1900	353,290	1	
				90°	4962-3400-1900	434,490	1	
				90°	4962-3450-1900	556,380	1	
				90°	4962-3500-1900	683,210	1	

(注)(1)全て受注生産品です。(2)別途運賃を申し受ける製品がございます。

(3)P印は日本ポリエチレンパイプシステム協会規格JP K013規格品です。(4)※印はジョージフィッシャー(株)製です。

セグメントバンド  
(4962)

SDR (OD/t)	呼び径	外径 (OD)	角度	圧力低減係数1.0			圧力低減係数0.8				
				品番	価格	梱包数	品番	価格	梱包数		
9	メ 250	315	90°	4962-9315-0909	475,860	1	4962-9315-8909	283,910	1		
			45°	4962-9315-0459	287,760	1	4962-9315-8459	234,960	1		
			22 1/2°	4962-9315-0229	287,760	1	4962-9315-8229	234,960	1		
			11 1/4°	4962-9315-0119	287,760	1	-	-	-		
		300	355	90°	4962-9355-0909	555,280	1	4962-9355-8909	414,150	1	
				45°	4962-9355-0459	335,720	1	4962-9355-8459	269,720	1	
				22 1/2°	4962-9355-0229	335,720	1	4962-9355-8229	269,720	1	
				11 1/4°	4962-9355-0119	335,720	1	-	-	-	
		350	400	90°	4962-9400-0909	1,046,950	1	4962-9400-8909	706,010	1	
				45°	4962-9400-0459	675,470	1	4962-9400-8459	576,000	1	
				22 1/2°	4962-9400-0229	675,470	1	4962-9400-8229	576,000	1	
				11 1/4°	4962-9400-0119	675,470	1	-	-	-	
	400	450	90°	4962-9450-0909	1,247,040	1	4962-9450-8909	828,440	1		
			45°	4962-9450-0459	802,560	1	4962-9450-8459	700,650	1		
			22 1/2°	4962-9450-0229	802,560	1	4962-9450-8229	700,650	1		
			11 1/4°	4962-9450-0119	802,560	1	-	-	-		
	450	500	90°	4962-9500-0909	1,461,810	1	4962-9500-8909	970,230	1		
			45°	4962-9500-0459	933,380	1	4962-9500-8459	811,540	1		
			22 1/2°	4962-9500-0229	933,380	1	4962-9500-8229	811,540	1		
			11 1/4°	4962-9500-0119	933,380	1	-	-	-		
	500	560	90°	4962-9560-0909	1,743,870	1	4962-9560-8909	1,159,360	1		
			45°	4962-9560-0459	1,101,060	1	4962-9560-8459	958,910	1		
			22 1/2°	4962-9560-0229	1,101,060	1	4962-9560-8229	958,910	1		
			11 1/4°	4962-9560-0119	1,101,060	1	-	-	-		
	550	630	90°	4962-9630-0909	2,328,620	1	4962-9630-8909	1,696,070	1		
			45°	4962-9630-0459	1,420,190	1	4962-9630-8459	1,219,050	1		
			22 1/2°	4962-9630-0229	1,420,190	1	4962-9630-8229	1,219,050	1		
			11 1/4°	4962-9630-0119	1,420,190	1	-	-	-		
	11	P 250	315	90°	4962-1315-0900	247,250	1	-	-	-	
				45°	4962-1315-0450	182,420	1	-	-	-	
				22 1/2°	4962-1315-0225	148,630	1	-	-	-	
				11 1/4°	4962-1315-0114	103,580	1	-	-	-	
			300	355	90°	4962-1355-0900	333,740	1	4962-1355-8900	375,130	1
					45°	4962-1355-0450	320,280	1	4962-1355-8450	300,870	1
					22 1/2°	4962-1355-0225	320,280	1	4962-1355-8225	300,870	1
					11 1/4°	4962-1355-0114	320,280	1	-	-	-
350			400	90°	4962-1400-0909	910,880	1	4962-1400-8909	496,410	1	
				45°	4962-1400-0459	409,180	1	4962-1400-8459	381,900	1	
				22 1/2°	4962-1400-0229	409,180	1	4962-1400-8229	381,900	1	
				11 1/4°	4962-1400-0119	409,180	1	-	-	-	
400		450	90°	4962-1450-0909	1,072,600	1	4962-1450-8909	589,290	1		
			45°	4962-1450-0459	553,400	1	4962-1450-8459	492,550	1		
			22 1/2°	4962-1450-0229	553,400	1	4962-1450-8229	492,550	1		
			11 1/4°	4962-1450-0119	553,400	1	-	-	-		
450		500	90°	4962-1500-0909	1,252,990	1	4962-1500-8909	967,620	1		
			45°	4962-1500-0459	832,340	1	4962-1500-8459	722,810	1		
			22 1/2°	4962-1500-0229	832,340	1	4962-1500-8229	722,810	1		
			11 1/4°	4962-1500-0119	832,340	1	-	-	-		
500		560	90°	4962-1560-0909	1,493,180	1	4962-1560-8909	1,002,990	1		
			45°	4962-1560-0459	954,250	1	4962-1560-8459	834,740	1		
			22 1/2°	4962-1560-0229	954,250	1	4962-1560-8229	834,740	1		
			11 1/4°	4962-1560-0119	954,250	1	-	-	-		
550		630	90°	4962-1630-0909	1,979,990	1	4962-1630-8909	1,450,860	1		
			45°	4962-1630-0459	1,220,220	1	4962-1630-8459	1,051,960	1		
			22 1/2°	4962-1630-0229	1,220,220	1	4962-1630-8229	1,051,960	1		
			11 1/4°	4962-1630-0119	1,220,220	1	-	-	-		

(注) (1)全て受注生産品です。(2)別途運賃を申し受ける製品がございます。

(3)呼び径欄 P印は日本ポリエチレンパイプシステム協会規格JP K013規格品です。

(4)呼び径欄 メ印はメーカー規格品です。



セグメントバンド (4962)										
SDR (OD/t)	呼び径	外径 (OD)	角度	圧力低減係数1.0			圧力低減係数0.8			
				品番	価格	梱包数	品番	価格	梱包数	
13.6	P 250	315	90°	4962-2315-0900	389,050	1	4962-2315-8900	311,230	1	
			45°	4962-2315-0450	279,760	1	4962-2315-8450	234,300	1	
			22 1/2°	4962-2315-0225	237,080	1	4962-2315-8225	217,670	1	
			11 1/4°	4962-2315-0114	237,080	1	-	-	-	
		300	355	90°	4962-2355-0900	412,410	1	4962-2355-8900	353,510	1
				45°	4962-2355-0450	301,850	1	4962-2355-8450	246,730	1
				22 1/2°	4962-2355-0225	301,850	1	4962-2355-8225	246,730	1
				11 1/4°	4962-2355-0114	301,850	1	-	-	-
		350	400	90°	4962-2400-0909	529,290	1	4962-2400-8909	430,060	1
				45°	4962-2400-0459	388,910	1	4962-2400-8459	348,010	1
				22 1/2°	4962-2400-0229	388,910	1	4962-2400-8229	348,010	1
				11 1/4°	4962-2400-0119	388,910	1	-	-	-
	400	450	90°	4962-2450-0909	676,560	1	4962-2450-8909	546,810	1	
			45°	4962-2450-0459	495,970	1	4962-2450-8459	459,220	1	
			22 1/2°	4962-2450-0229	495,970	1	4962-2450-8229	459,210	1	
			11 1/4°	4962-2450-0119	495,970	1	-	-	-	
	450	500	90°	4962-2500-0909	962,090	1	4962-2500-8909	704,620	1	
			45°	4962-2500-0459	723,110	1	4962-2500-8459	612,850	1	
			22 1/2°	4962-2500-0229	723,110	1	4962-2500-8229	612,850	1	
			11 1/4°	4962-2500-0119	723,110	1	-	-	-	
	500	560	90°	4962-2560-0909	1,275,370	1	4962-2560-8909	867,500	1	
			45°	4962-2560-0459	826,930	1	4962-2560-8459	727,350	1	
			22 1/2°	4962-2560-0229	826,930	1	4962-2560-8229	727,350	1	
			11 1/4°	4962-2560-0119	826,930	1	-	-	-	
	550	630	90°	4962-2630-0909	1,677,290	1	4962-2630-8909	1,237,010	1	
			45°	4962-2630-0459	1,046,360	1	4962-2630-8459	906,330	1	
			22 1/2°	4962-2630-0229	1,046,360	1	4962-2630-8229	906,330	1	
			11 1/4°	4962-2630-0119	1,046,360	1	-	-	-	
	600	710	90°	4962-2710-0909	2,038,750	1	4962-2710-8909	1,519,880	1	
			45°	4962-2710-0459	1,278,060	1	4962-2710-8459	1,094,870	1	
			22 1/2°	4962-2710-0229	1,278,060	1	4962-2710-8229	1,094,870	1	
			11 1/4°	4962-2710-0119	1,278,060	1	-	-	-	
	700	800	90°	4962-2800-0909	2,504,220	1	4962-2800-8909	1,877,260	1	
			45°	4962-2800-0459	1,780,600	1	4962-2800-8459	1,349,290	1	
			22 1/2°	4962-2800-0229	1,780,600	1	4962-2800-8229	1,349,290	1	
			11 1/4°	4962-2800-0119	1,780,600	1	-	-	-	
	17	P 250	315	90°	4962-3315-0909	404,800	1	4962-3315-8909	229,460	1
				45°	4962-3315-0459	244,750	1	4962-3315-8459	190,190	1
				22 1/2°	4962-3315-0229	244,750	1	4962-3315-8229	190,190	1
				11 1/4°	4962-3315-0119	244,750	1	-	-	-
		300	355	90°	4962-3355-0909	436,480	1	4962-3355-8909	326,630	1
				45°	4962-3355-0459	245,920	1	4962-3355-8459	229,580	1
				22 1/2°	4962-3355-0229	245,920	1	4962-3355-8229	229,580	1
				11 1/4°	4962-3355-0119	245,920	1	-	-	-
		350	400	90°	4962-3400-0909	687,940	1	4962-3400-8909	411,460	1
				45°	4962-3400-0459	341,360	1	4962-3400-8459	316,010	1
				22 1/2°	4962-3400-0229	341,360	1	4962-3400-8229	316,010	1
				11 1/4°	4962-3400-0119	341,360	1	-	-	-
400		450	90°	4962-3450-0909	800,690	1	4962-3450-8909	506,190	1	
			45°	4962-3450-0459	451,700	1	4962-3450-8459	391,830	1	
			22 1/2°	4962-3450-0229	451,700	1	4962-3450-8229	391,830	1	
			11 1/4°	4962-3450-0119	451,700	1	-	-	-	
450		500	90°	4962-3500-0909	928,260	1	4962-3500-8909	618,770	1	
			45°	4962-3500-0459	648,320	1	4962-3500-8459	537,530	1	
			22 1/2°	4962-3500-0229	648,320	1	4962-3500-8229	537,530	1	
			11 1/4°	4962-3500-0119	648,320	1	-	-	-	
500		560	90°	4962-3560-0909	965,260	1	4962-3560-8909	772,220	1	
			45°	4962-3560-0459	804,380	1	4962-3560-8459	643,500	1	
			22 1/2°	4962-3560-0229	804,380	1	4962-3560-8229	643,500	1	
			11 1/4°	4962-3560-0119	804,380	1	-	-	-	

(注)(1)全て受注生産品です。(2)別途運賃を申し受ける製品がございます。  
(3)呼び径欄 P印は日本ポリエチレンパイプシステム協会規格JP K013規格品です。

セグメントバンド  
(4962)

SDR (OD/t)	呼び径	外径 (OD)	角度	圧力低減係数1.0			圧力低減係数0.8		
				品番	価格	梱包数	品番	価格	梱包数
17	P 550	630	90°	4962-3630-0909	1,204,010	1	4962-3630-8909	963,200	1
			45°	4962-3630-0459	1,003,330	1	4962-3630-8459	802,660	1
			22 1/2°	4962-3630-0229	1,003,330	1	4962-3630-8229	802,660	1
			11 1/4°	4962-3630-0119	1,003,330	1	-	-	-
	P 600	710	90°	4962-3710-0909	1,494,720	1	4962-3710-8909	1,299,530	1
			45°	4962-3710-0459	1,121,040	1	4962-3710-8459	825,460	1
			22 1/2°	4962-3710-0229	1,121,040	1	4962-3710-8229	825,460	1
			11 1/4°	4962-3710-0119	1,121,040	1	-	-	-
	P 700	800	90°	4962-3800-0909	2,399,440	1	4962-3800-8909	1,682,350	1
			45°	4962-3800-0459	1,363,710	1	4962-3800-8459	1,010,700	1
			22 1/2°	4962-3800-0229	1,363,710	1	4962-3800-8229	1,010,700	1
			11 1/4°	4962-3800-0119	1,363,710	1	-	-	-
21	P 250	315	90°	4962-4315-0909	378,290	1	4962-4315-8909	215,160	1
			45°	4962-4315-0459	232,100	1	4962-4315-8459	178,420	1
			22 1/2°	4962-4315-0229	232,100	1	4962-4315-8229	178,420	1
			11 1/4°	4962-4315-0119	232,100	1	-	-	-
	P 300	355	90°	4962-4355-0909	350,210	1	4962-4355-8909	309,560	1
			45°	4962-4355-0459	239,020	1	4962-4355-8459	218,210	1
			22 1/2°	4962-4355-0229	239,020	1	4962-4355-8229	218,210	1
			11 1/4°	4962-4355-0119	239,020	1	-	-	-
	P 350	400	90°	4962-4400-0909	426,790	1	4962-4400-8909	367,170	1
			45°	4962-4400-0459	308,290	1	4962-4400-8459	273,170	1
			22 1/2°	4962-4400-0229	308,290	1	4962-4400-8229	273,170	1
			11 1/4°	4962-4400-0119	308,290	1	-	-	-
	P 400	450	90°	4962-4450-0909	526,660	1	4962-4450-8909	457,010	1
			45°	4962-4450-0459	399,280	1	4962-4450-8459	366,890	1
			22 1/2°	4962-4450-0229	399,280	1	4962-4450-8229	366,890	1
			11 1/4°	4962-4450-0119	399,280	1	-	-	-
	P 450	500	90°	4962-4500-0909	656,960	1	4962-4500-8909	581,880	1
			45°	4962-4500-0459	501,910	1	4962-4500-8459	463,520	1
			22 1/2°	4962-4500-0229	501,910	1	4962-4500-8229	463,520	1
			11 1/4°	4962-4500-0119	501,910	1	-	-	-
	P 500	560	90°	4962-4560-0909	882,730	1	4962-4560-8909	683,720	1
			45°	4962-4560-0459	735,590	1	4962-4560-8459	570,090	1
			22 1/2°	4962-4560-0229	735,590	1	4962-4560-8229	570,090	1
			11 1/4°	4962-4560-0119	735,590	1	-	-	-
P 550	630	90°	4962-4630-0909	1,040,420	1	4962-4630-8909	878,590	1	
		45°	4962-4630-0459	780,320	1	4962-4630-8459	687,570	1	
		22 1/2°	4962-4630-0229	780,320	1	4962-4630-8229	687,570	1	
		11 1/4°	4962-4630-0119	780,320	1	-	-	-	
P 600	710	90°	4962-4710-0909	1,346,130	1	4962-4710-8909	1,157,590	1	
		45°	4962-4710-0459	942,280	1	4962-4710-8459	846,400	1	
		22 1/2°	4962-4710-0229	942,280	1	4962-4710-8229	846,400	1	
		11 1/4°	4962-4710-0119	942,280	1	-	-	-	
P 700	800	90°	4962-4800-0909	1,587,050	1	4962-4800-8909	1,454,720	1	
		45°	4962-4800-0459	1,018,340	1	4962-4800-8459	876,720	1	
		22 1/2°	4962-4800-0229	1,018,340	1	4962-4800-8229	876,720	1	
		11 1/4°	4962-4800-0119	1,198,520	1	-	-	-	

(注)(1)全て受注生産品です。(2)別途運賃を申し受ける製品がございます。  
(3)呼び径欄 P印は日本ポリエチレンパイプシステム協会規格JP K013規格品です。



セグメントバンド (4962)										
SDR (OD/t)	呼び径	外径 (OD)	角度	圧力低減係数1.0			圧力低減係数0.8			
				品番	価格	梱包数	品番	価格	梱包数	
	26	メ 250	315	90°	4962-6315-0909	362,010	1	4962-6315-8909	203,610	1
				45°	4962-6315-0459	222,860	1	4962-6315-8459	168,960	1
				22 1/2°	4962-6315-0229	222,860	1	4962-6315-8229	168,960	1
				11 1/4°	4962-6315-0119	222,860	1	-	-	-
		メ 300	355	90°	4962-6355-0909	388,300	1	4962-6355-8909	250,690	1
				45°	4962-6355-0459	246,840	1	4962-6355-8459	180,180	1
				22 1/2°	4962-6355-0229	246,840	1	4962-6355-8229	180,180	1
				11 1/4°	4962-6355-0119	246,840	1	-	-	-
		メ 350	400	90°	4962-6400-0909	540,440	1	4962-6400-8909	401,340	1
				45°	4962-6400-0459	388,980	1	4962-6400-8459	347,820	1
				22 1/2°	4962-6400-0229	388,980	1	4962-6400-8229	347,820	1
				11 1/4°	4962-6400-0119	388,980	1	-	-	-
		メ 400	450	90°	4962-6450-0909	617,630	1	4962-6450-8909	448,560	1
				45°	4962-6450-0459	437,950	1	4962-6450-8459	395,630	1
				22 1/2°	4962-6450-0229	437,950	1	4962-6450-8229	395,630	1
				11 1/4°	4962-6450-0119	437,950	1	-	-	-
		メ 450	500	90°	4962-6500-0909	703,330	1	4962-6500-8909	504,650	1
				45°	4962-6500-0459	489,840	1	4962-6500-8459	439,350	1
				22 1/2°	4962-6500-0229	489,840	1	4962-6500-8229	439,350	1
				11 1/4°	4962-6500-0119	489,840	1	-	-	-
		メ 500	560	90°	4962-6560-0909	813,870	1	4962-6560-8909	578,220	1
				45°	4962-6560-0459	555,480	1	4962-6560-8459	496,490	1
				22 1/2°	4962-6560-0229	555,480	1	4962-6560-8229	496,490	1
				11 1/4°	4962-6560-0119	555,480	1	-	-	-
		メ 550	630	90°	4962-6630-0909	1,033,080	1	4962-6630-8909	779,700	1
				45°	4962-6630-0459	675,580	1	4962-6630-8459	594,660	1
				22 1/2°	4962-6630-0229	675,580	1	4962-6630-8229	594,660	1
				11 1/4°	4962-6630-0119	675,580	1	-	-	-
		メ 600	710	90°	4962-6710-0909	1,232,690	1	4962-6710-8909	935,250	1
				45°	4962-6710-0459	803,370	1	4962-6710-8459	698,670	1
				22 1/2°	4962-6710-0229	803,370	1	4962-6710-8229	698,670	1
				11 1/4°	4962-6710-0119	803,370	1	-	-	-
		メ 700	800	90°	4962-6800-0909	1,488,050	1	4962-6800-8909	1,130,670	1
				45°	4962-6800-0459	1,077,620	1	4962-6800-8459	838,000	1
				22 1/2°	4962-6800-0229	1,077,620	1	4962-6800-8229	838,000	1
				11 1/4°	4962-6800-0119	1,077,620	1	-	-	-

22

圧力用高密度ポリエチレン管

(注)(1)全て受注生産品です。(2)別途運賃を申し受ける製品がございます。

(3)呼び径欄 メ印はメーカー規格品です。

チーズ  
(4361)



SDR(OD/t)	呼び径	外径(OD)	品番	価格	梱包数
11	P ※ 200S × 200S	225 × 225	4361-1225-0225	188,120	1
	P 200 × 200	250 × 250	4361-1250-0250	252,600	1
	P 250 × 250	315 × 315	4361-1315-0315	293,620	1
	P ※ 300 × 300	355 × 355	4361-1355-0355	385,880	1
	P ※ 350 × 350	400 × 400	4361-1400-0400	別途問合せ	1
	P ※ 400 × 400	450 × 450	4361-1450-0450	別途問合せ	1
	P ※ 450 × 450	500 × 500	4361-1500-0500	別途問合せ	1
	※ 40 × 20	50 × 25	4361-1050-0025	10,560	10
	P ※ 150 × 75	180 × 90	4361-1180-0090	99,610	3
	P ※ 150 × 125	180 × 160	4361-1180-0160	99,610	1
	P ※ 200 × 125	250 × 160	4361-1250-0160	279,390	2
	250 × 150	315 × 180	4361-1315-0180	391,510	1
	250 × 200	315 × 250	4361-1315-0250	293,620	1
	17	P ※ 75 × 75	90 × 90	4361-3090-0090	18,370
P ※ 100S × 100S		110 × 110	4361-3110-0110	24,050	1
P ※ 100 × 100		125 × 125	4361-3125-0125	29,710	1
P ※ 125 × 125		160 × 160	4361-3160-0160	39,750	1
P ※ 150 × 150		180 × 180	4361-3180-0180	92,740	1
P ※ 200S × 200S		225 × 225	4361-3225-0225	151,140	1
P ※ 200 × 200		250 × 250	4361-3250-0250	189,450	2
P ※ 250 × 250		315 × 315	4361-3315-0315	214,140	1
P ※ 300 × 300		355 × 355	4361-3355-0355	336,530	1
P ※ 350 × 350		400 × 400	4361-3400-0400	394,450	1
P ※ 400 × 400		450 × 450	4361-3450-0450	573,990	1
P ※ 450 × 450		500 × 500	4361-3500-0500	729,190	1
P ※ 500 × 500		560 × 560	4361-3560-0560	別途問合せ	1
P ※ 550 × 550		630 × 630	4361-3630-0630	別途問合せ	1
P ※ 600 × 600		710 × 710	4361-3710-0710	別途問合せ	1
P ※ 700 × 700		800 × 800	4361-3800-0800	別途問合せ	1
250 × 200		315 × 250	4361-3315-0250	257,030	1
300 × 200		355 × 250	4361-3355-0250	887,740	1
300 × 250		355 × 315	4361-3355-0315	633,250	1
P ※ 350 × 250		400 × 315	4361-3400-0315	1,021,130	1
P ※ 350 × 300	400 × 355	4361-3400-0355	843,460	1	

レデューサ  
(4363)

SDR(OD/t)	呼び径	外径(OD)	品番	価格	梱包数
11	P ※ 65 × 50	75 × 63	4363-1075-0063	7,960	50
	P ※ 75 × 50	90 × 63	4363-1090-0063	12,160	1
	P ※ 75 × 65	90 × 75	4363-1090-0075	12,160	18
	P ※ 100 × 50	125 × 63	4363-1125-0063	16,490	5
	P ※ 100 × 75	125 × 90	4363-1125-0090	17,450	13
	P ※ 100 × 100S	125 × 110	4363-1125-0110	18,460	1
	P ※ 125 × 75	160 × 90	4363-1160-0090	26,400	10
	P ※ 125 × 100	160 × 125	4363-1160-0125	26,400	5
	P ※ 150 × 75	180 × 90	4363-1180-0090	34,510	2
	P ※ 150 × 100	180 × 125	4363-1180-0125	34,510	3
	P ※ 150 × 125	180 × 160	4363-1180-0160	34,510	6
	P ※ 200S × 150	225 × 180	4363-1225-0180	50,550	1
	P 200 × 125	250 × 160	4363-1250-0160	66,610	2
	P 200 × 150	250 × 180	4363-1250-0180	66,610	2
	P ※ 200 × 200S	250 × 225	4363-1250-0225	82,640	1
	P 250 × 200	315 × 250	4363-1315-0250	120,230	1
	P ※ 300 × 200	355 × 250	4363-1355-0250	137,520	2
	P ※ 300 × 250	355 × 315	4363-1355-0315	137,520	1
	P ※ 350 × 250	400 × 315	4363-1400-0315	別途問合せ	1
	P ※ 350 × 300	400 × 355	4363-1400-0355	別途問合せ	2
	P ※ 400 × 250	450 × 315	4363-1450-0315	別途問合せ	1
	P ※ 400 × 300	450 × 355	4363-1450-0355	別途問合せ	1
	P ※ 400 × 350	450 × 400	4363-1450-0400	別途問合せ	2
	P ※ 450 × 250	500 × 315	4363-1500-0315	別途問合せ	1
	P ※ 450 × 300	500 × 355	4363-1500-0355	別途問合せ	1
	P ※ 450 × 350	500 × 400	4363-1500-0400	別途問合せ	1
	P ※ 450 × 400	500 × 450	4363-1500-0450	別途問合せ	1

- (注) (1)全て受注生産品です。(2)別途運賃を申し受ける製品がございます。  
 (3)呼び径欄 P印は日本ポリエチレンパイプシステム協会規格JP K013規格品です。  
 (4)呼び径欄 ※印はジョージフィッシャー(株)製です。



レデューサ (4363)							
SDR(OD/t)	呼び径	外径(OD)	品番	価格	梱包数		
	17	P ※ 100S×75	110×90	4363-3110-0090	13,330	1	
		P ※ 100×100S	125×110	4363-3125-0110	16,630	1	
		P ※ 125×100	160×125	4363-3160-0125	23,760	1	
		P ※ 150×125	180×160	4363-3180-0160	31,060	1	
		P ※ 200S×150	225×180	4363-3225-0180	45,510	1	
		P ※ 200×200S	250×225	4363-3250-0225	78,520	1	
		P	250×200	315×250	4363-3315-0250	108,210	1
		P	300×200	355×250	4363-3355-0250	137,520	1
		P	300×250	355×315	4363-3355-0315	137,520	1
		P ※ 350×250	400×315	4363-3400-0315	191,920	1	
		P ※ 350×300	400×355	4363-3400-0355	191,920	1	
		P ※ 400×250	450×315	4363-3450-0315	306,160	1	
		P ※ 400×300	450×355	4363-3450-0355	306,160	2	
		P ※ 400×350	450×400	4363-3450-0400	306,160	1	
		P ※ 450×250	500×315	4363-3500-0315	424,570	1	
		P ※ 450×300	500×355	4363-3500-0355	424,570	1	
		P ※ 450×350	500×400	4363-3500-0400	424,570	1	
		P ※ 450×400	500×450	4363-3500-0450	424,570	1	
		P ※ 500×300	560×355	4363-3560-0355	別途問合せ	1	
		P ※ 500×350	560×400	4363-3560-0400	別途問合せ	1	
		P ※ 500×400	560×450	4363-3560-0450	別途問合せ	1	
		P ※ 500×450	560×500	4363-3560-0500	別途問合せ	1	
		P ※ 550×350	630×400	4363-3630-0400	別途問合せ	1	
		P ※ 550×400	630×450	4363-3630-0450	別途問合せ	1	
		P ※ 550×450	630×500	4363-3630-0500	別途問合せ	1	
		P ※ 550×500	630×560	4363-3630-0560	別途問合せ	1	
		P ※ 600×450	710×500	4363-3710-0500	別途問合せ	1	
		P ※ 600×500	710×560	4363-3710-0560	別途問合せ	1	
P ※ 600×550	710×630	4363-3710-0630	別途問合せ	1			
P ※ 700×500	800×560	4363-3800-0560	別途問合せ	1			
P ※ 700×550	800×630	4363-3800-0630	別途問合せ	1			
P ※ 700×600	800×710	4363-3800-0710	別途問合せ	1			
キャップ (4265)							
SDR(OD/t)	呼び径	外径(OD)	品番	価格	梱包数		
	11	※ 20	25	4265-1025-0000	1,780	50	
		※ 25	32	4265-1032-0000	2,220	150	
		※ 30	40	4265-1040-0000	2,750	100	
		※ 40	50	4265-1050-0000	3,530	30	
		P	50	63	4265-1063-0000	6,170	32
		P	65	75	4265-1075-0000	7,450	12
		P	75	90	4265-1090-0000	8,570	9
		P ※ 100S	110	4265-1110-0000	11,240	1	
		P	100	125	4265-1125-0000	11,860	4
		P	125	160	4265-1160-0000	14,490	4
		P	150	180	4265-1180-0000	19,250	3
		P ※ 200S	225	4265-1225-0000	39,720	1	
		P	200	250	4265-1250-0000	60,200	2
		P	250	315	4265-1315-0000	83,740	1
		P ※ 300	355	4265-1355-0000	93,610	1	
		P ※ 350	400	4265-1400-0000	別途問合せ	1	
		P ※ 400	450	4265-1450-0000	別途問合せ	1	
		P ※ 450	500	4265-1500-0000	別途問合せ	1	

(注)(1)全て受注生産品です。(2)別途運賃を申し受ける製品がございます。  
(3)呼び径欄 P印は日本ポリエチレンパイプシステム協会規格JP K013規格品です。  
(5)呼び径欄 ※印はジョージフィッシャー(株)製です。

## キャップ (4265)

SDR(OD/t)	呼び径	外径(OD)	品番	価格	梱包数	備考
17	P 75	90	4265-3090-0000	8,390	1	
	P ※ 100S	110	4265-3110-0000	11,020	1	
	P 100	125	4265-3125-0000	11,640	1	
	P 125	160	4265-3160-0000	14,200	1	
	P 150	180	4265-3180-0000	19,120	1	
	P ※ 200S	225	4265-3225-0000	38,930	1	
	P 200	250	4265-3250-0000	59,000	4	
	P 250	315	4265-3315-0000	80,340	2	
	P ※ 300	355	4265-3355-0000	93,610	2	
	P ※ 350	400	4265-3400-0000	165,220	1	
	P ※ 400	450	4265-3450-0000	233,990	1	
	P ※ 450	500	4265-3500-0000	273,750	1	
	P ※ 500	560	4265-3560-0000	別途問合せ	1	
	P ※ 550	630	4265-3630-0000	別途問合せ	1	
P ※ 600	710	4265-3710-0000	別途問合せ	1		
P ※ 700	800	4265-3800-0000	別途問合せ	1		

## SPおねじ継手

(4765)

SDR(OD/t)	呼び径	外径(OD)	品番	価格	梱包数	備考
11	P 20	25	4765-1025-0000	5,110	36	
	P 25	32	4765-1032-0000	6,330	16	
	P 30	40	4765-1040-0000	8,930	16	
	P 40	50	4765-1050-0000	11,860	16	
	P 50	63	4765-1063-0001	16,080	15	

## SPめねじ継手

(4766)

SDR(OD/t)	呼び径	外径(OD)	品番	価格	梱包数	備考
11	P 20	25	4766-1025-0000	5,480	36	
	P 25	32	4766-1032-0000	7,550	16	
	P 30	40	4766-1040-0000	11,340	16	
	P 40	50	4766-1050-0000	12,600	16	
	P 50	63	4766-1063-0001	16,700	15	

## SPユニオン継手

(4767)

SDR(OD/t)	呼び径	外径(OD)	品番	価格	梱包数	備考
11	P 20	25	4767-1025-0000	5,810	36	
	P 25	32	4767-1032-0000	7,490	16	
	P 30	40	4767-1040-0000	11,690	16	
	P 40	50	4767-1050-0000	14,950	16	
	P 50	63	4767-1063-0001	19,750	15	

## フランジ(JIS10K・SUS)

[RF形4264・GF形4274]

SDR(OD/t)	呼び径	外径(OD)	品番	価格	梱包数	備考
11	P 20	25	4264-1025-0100	9,740	5	RF形
	P 25	32	4264-1032-0100	12,190	5	
	P 30	40	4264-1040-0100	14,390	5	
	P 40	50	4264-1050-0100	14,750	5	
	P 50	63	4264-1063-0100	16,480	4	
	P 65	75	4264-1075-0100	23,990	3	
	P 75	90	4264-1090-0100	23,990	3	
	100S	110	4264-1110-0100	68,820	2	
	P 100	125	4264-1125-0100	36,170	2	
	P 125	160	4264-1160-0100	127,330	1	
	P 150	180	4264-1180-0100	56,750	1	GF形
	200S	225	4264-1225-0100	213,310	1	
	P 200	250	4264-1250-0100	139,210	1	
	P 50	63	4274-1063-0100	16,480	4	
	P 75	90	4274-1090-0100	23,990	3	
	100S	110	4274-1110-0100	68,820	2	
	P 100	125	4274-1125-0100	36,170	2	
	P 150	180	4274-1180-0100	56,750	1	
	200S	225	4274-1225-0100	213,310	1	
	P 200	250	4274-1250-0100	139,210	1	
P 250	315	4274-1315-0100	330,220	1		
P 300	355	4274-1355-0100	410,450	1		

フランジ材質  
SUS304

(注)(1)全て受注生産品です。(2)別途運賃を申し受ける製品がございます。

(3)呼び径欄 P印は日本ポリエチレンパイプシステム協会規格JP K013規格品です。

(4)呼び径欄 ※印はジョージフィッシャー(株)製です。

フランジ (JIS10K-SUS) [RF形4264・GF形4274]								
 フランジ材質 SUS304	SDR(OD/t)	呼び径	外径(OD)	品番	価格	梱包数	備考	
	17		100S	110	4264-3110-0100	53,090	2	RF形
			200S	225	4264-3225-0100	194,450	1	
			100S	110	4274-3110-0100	53,090	2	GF形
			200S	225	4274-3225-0100	194,450	1	
			P	250	4274-3315-0100	330,220	1	
			P	300	4274-3355-0100	410,450	1	
EFフランジ (JIS10K-SUS) [RF形4364・GF形4374]								
 フランジ材質 SUS304	SDR(OD/t)	呼び径	外径(OD)	品番	価格	梱包数	備考	
	11	P	50	63	4364-1063-0100	21,010	4	RF形
		P	75	90	4364-1090-0100	32,080	2	
		P	100	125	4364-1125-0100	49,570	2	
		P	150	180	4364-1180-0100	79,560	1	
		P	200	250	4364-1250-0100	191,800	1	
		P	50	63	4374-1063-0100	21,010	4	
	P	75	90	4374-1090-0100	32,080	2		
	P	100	125	4374-1125-0100	49,570	2		
	P	150	180	4374-1180-0100	79,560	1		
	P	200	250	4374-1250-0100	191,800	1		
樹脂フランジ (JIS10K) [RF形4264・GF形4274]								
 フランジ材質 SUS304	SDR(OD/t)	呼び径	外径(OD)	品番	価格	梱包数	備考	
	11	メ	50	63	4264-1063-1100	16,480	5	RF形
		メ	75	90	4264-1090-1100	23,990	3	
		メ	100	125	4264-1125-1100	36,170	2	
		メ	50	63	4274-1063-1100	16,480	5	GF形
		メ	75	90	4274-1090-1100	23,990	3	
		メ	100	125	4274-1125-1100	36,170	2	
フランジ (JIS16K-SUS) [GF形] (4274)								
 フランジ材質 SUS304	SDR(OD/t)	呼び径	外径(OD)	品番	価格	梱包数	備考	
	11	P	50	63	4274-1063-0160	24,720	1	
		P	75	90	4274-1090-0160	35,990	3	
		P	100	125	4274-1125-0160	54,250	2	
		P	150	180	4274-1180-0160	85,130	1	
		P	200	250	4274-1250-0160	208,800	1	
★フランジアダプタ [GF形] (4274)								
 フランジ材質 SUS304	SDR(OD/t)	呼び径	外径(OD)	品番	価格	梱包数	備考	
	11		350	400	4274-1400-0000	408,910	1	他管種や仕切弁との 接続については 次ページをご参照ください。
			400	450	4274-1450-0000	555,350	1	
			450	500	4274-1500-0000	743,040	1	
			550	630	4274-1630-0000	910,900	1	
	17		350	400	4274-3400-0000	315,020	1	
			400	450	4274-3450-0000	525,230	1	
			450	500	4274-3500-0000	647,050	1	
			500	560	4274-3560-0000	707,160	1	
			550	630	4274-3630-0000	793,230	1	
			600	710	4274-3710-0000	1,073,350	1	
			700	800	4274-3800-0000	2,285,770	1	
★ルーズフランジ (JIS10K-SUS) (9364)								
※JIS16K形は別途お問合せ下さい								
 フランジ材質 SUS304	呼び径	外径(OD)	価格	備考				
	350用	400用	別途問合せ	他管種や仕切弁との接続については 次ページをご参照ください。				
	400用	450用	別途問合せ					
	450用	500用	別途問合せ					
	500用	560用	別途問合せ					
	550用	630用	別途問合せ					
	600用	710用	別途問合せ					
	700用	800用	別途問合せ					

(注)(1)全て受注生産品です。(2)別途運賃を申し受ける製品がございます。

(3)呼び径欄 P印は日本ポリエチレンパイプシステム協会規格JP K013規格品です。(4)呼び径欄 メ印はメーカー規格品です。

(5)★印の呼び径350以上のフランジアダプタには、別手配で☆印のルーズフランジが必要となります。

■他管種やバルブとの接続について

呼び径350以上で他管種、仕切弁及びバタフライ弁とフランジ接合を行う場合は両端のフランジ径が異なる変換フランジ短管が必要です。

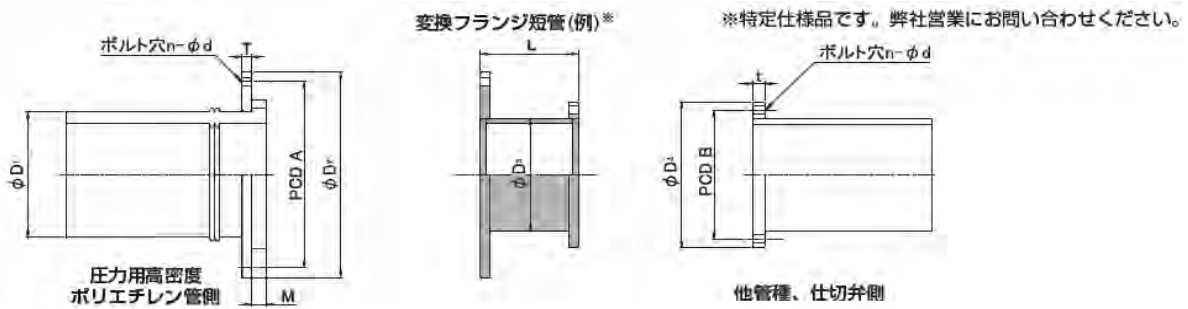

単位:mm

フランジ仕様	SDR	呼び径	圧力用高密度ポリエチレン管側							変換フランジ短管		他管種、仕切弁側						
			パイプ外径 D1	ルースフランジ呼び径	ルースフランジ外径 D2	A	ホルト呼び径	n-d	M	T	L	D3	フランジ呼び径	フランジ外径 D3	B	ホルト呼び径	n-d	t
JIS 10K	11	350	400	400A	560	510	M24	16-27	46	28	254	355.6	350A	490	445	M22	16-25	26
		400	450	500A	675	620	M24	20-27	60	30	258	406.4	400A	560	510	M24	16-27	28
		450	500	500A	675	620	M24	20-27	60	30	260	457.2	450A	620	565	M24	20-27	30
	17	350	400	400A	560	510	M24	16-27	36	28	254	356.6	350A	490	445	M22	16-25	26
		400	450	500A	675	620	M24	20-27	46	30	258	406.4	400A	560	510	M24	16-27	28
		450	500	500A	675	620	M24	20-27	46	30	260	457.2	450A	620	565	M24	20-27	30
		500	560	600A	795	730	M30	24-33	50	32	262	508.0	500A	675	620	M24	20-27	30
550	630	600A	795	730	M30	24-33	50	32	264	558.8	550A	745	680	M30	20-33	32		
600	710	700A	905	840	M30	24-33	50	34	266	609.6	600A	795	730	M30	24-33	32		
700	800	800A	1020	950	M30	28-33	52	36	270	711.2	700A	905	840	M30	24-33	34		

呼び径300以下でライニング鋼管及び伸縮継手(フレキ管)、バタフライ弁とフランジ接合を行う場合は、板フランジをご使用ください。板フランジは市販の鋼製管フランジ(JIS B 2220)のスリップオン溶接式フランジ(SOP)、ガasket座は全面座(FF)をご指定ください。

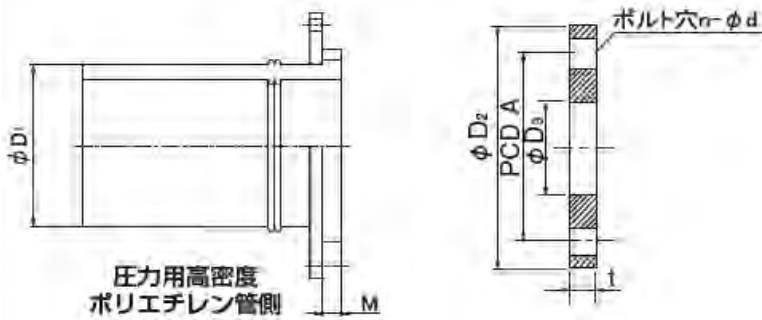

単位:mm

フランジ仕様	SDR	呼び径	圧力用高密度ポリエチレン管側		板フランジ						
			パイプ外径 D1	M	フランジ呼び径	フランジ外径 D2	A	フランジ内径 D3	ホルト呼び径	n-d	t
JIS 10K	11	75	90	16	80A	185	150	90.0	M16	8-19	18
		100	125	26	100A	210	175	115.4	M16	8-19	18
		125	160	25	125A	250	210	141.2	M20	8-23	20
		150	180	33	150A	280	240	166.6	M20	8-23	22
		200	250	34	200A	330	290	218.0	M20	12-23	22
		250	315	34	250A	400	355	269.5	M22	12-25	24
	17	300	355	37	300A	445	400	321.0	M22	12-25	24
		250	315	34	250A	400	355	269.5	M22	12-25	24
		300	355	37	300A	445	400	321.0	M22	12-25	24

# 23 厨房排水用HTPPパイプ・継手 (KC繊維強化ポリプロピレンパイプ・継手)

## 特長

- ① **使用温度範囲**  
-10℃~100℃
- ② **施工性**  
ワンタッチのゴム輪接合
- ③ **耐薬品性**  
汎用の洗浄剤、油に対する耐食性
- ④ **環境負荷低減**  
金属管比で製造時に発生するCO<sub>2</sub>発生を削減

## 厨房の排水用途に対応!

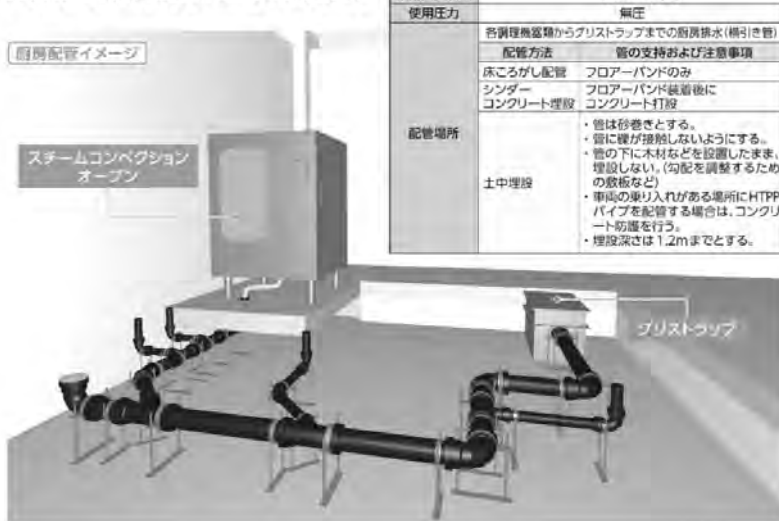



### 1. 厨房排水用HTPPパイプ

1本当: 円

直管						
受	サイズ	品番	品名	価格	梱包数	規格
	○ 40x4m	0970-0040-0000	HTPPパイプ 40	10,440	10	メーカー
	○ 50x4m	0970-0050-0000	HTPPパイプ 50	17,520	10	
	○ 75x4m	0970-0075-0000	HTPPパイプ 75	30,600	5	
	○ 100x4m	0970-0100-0000	HTPPパイプ 100	40,920	3	

### 2. 厨房排水用HTPP-RR継手

1個当: 円

90° エルボ (DL)						
受	サイズ	品番	品名	価格	梱包数	規格
	○ 40	0972-0040-0900	HTPP-RR DL40	13,200	12	メーカー
	○ 50	0972-0050-0900	HTPP-RR DL50	15,300	12	
	○ 75	0972-0075-0900	HTPP-RR DL75	22,000	12	
	○ 100	0972-0100-0900	HTPP-RR DL100	29,800	4	
片受エルボ (KDL)						
受	サイズ	品番	品名	価格	梱包数	規格
	○ 40	0982-0040-0900	HTPP-RR KDL40	14,400	8	メーカー
	○ 50	0982-0050-0900	HTPP-RR KDL50	15,300	8	
	○ 75	0982-0075-0900	HTPP-RR KDL75	22,000	1	
	○ 100	0982-0100-0900	HTPP-RR KDL100	29,800	1	
45° エルボ (45L)						
受	サイズ	品番	品名	価格	梱包数	規格
	○ 40	0972-0040-0450	HTPP-RR 45L40	12,300	16	メーカー
	○ 50	0972-0050-0450	HTPP-RR 45L50	12,600	12	
	○ 75	0972-0075-0450	HTPP-RR 45L75	16,300	12	
	○ 100	0972-0100-0450	HTPP-RR 45L100	20,100	4	
ソケット (DS)						
受	サイズ	品番	品名	価格	梱包数	規格
	○ 40	0971-0040-0000	HTPP-RR DS40	7,200	16	メーカー
	○ 50	0971-0050-0000	HTPP-RR DS50	7,260	6	
	○ 75	0971-0075-0000	HTPP-RR DS75	8,000	6	
	○ 100	0971-0100-0000	HTPP-RR DS100	9,790	3	
ユニオンソケット (US)						
受	サイズ	品番	品名	価格	梱包数	規格
	○ 40	0941-0040-0000	HTPP-RR US40	7,200	16	メーカー
	○ 50	0941-0050-0000	HTPP-RR US50	7,260	12	
	○ 75	0941-0075-0000	HTPP-RR US75	8,000	2	
	○ 100	0941-0100-0000	HTPP-RR US100	9,790	2	







(注) 受欄の○印は受注生産品です。

2.厨房排水用HTPP-RR継手

1個当:円

23

厨房排水用HTPPパイプ・継手 (KC繊維強化ポリプロピレンパイプ・継手)

90° 大曲 Y(LT)						
受	サイズ	品番	品名	価格	梱包数	規格
	○ 40	0975-0040-0001	HTPP-RR LT40	38,400	8	メーカー
	○ 50X40	0975-0050-0040	HTPP-RR LT50X40	39,400	6	
	○ 50	0975-0050-0000	HTPP-RR LT50	40,300	6	
	○ 75X40	0975-0075-0040	HTPP-RR LT75X40	40,400	6	
	○ 75X50	0975-0075-0050	HTPP-RR LT75X50	41,100	6	
	○ 75	0975-0075-0000	HTPP-RR LT75	43,500	4	
	○ 100X50	0975-0100-0050	HTPP-RR LT100X50	41,800	3	
	○ 100X75	0975-0100-0075	HTPP-RR LT100X75	44,700	3	
	○ 100	0975-0100-0000	HTPP-RR LT100	45,100	3	
45° Y(Y)						
受	サイズ	品番	品名	価格	梱包数	規格
	○ 40	0976-0040-0001	HTPP-RR Y40	21,800	6	メーカー
	○ 50X40	0976-0050-0040	HTPP-RR Y50X40	24,400	6	
	○ 50	0976-0050-0000	HTPP-RR Y50	25,700	4	
	○ 75X40	0976-0075-0040	HTPP-RR Y75X40	28,500	6	
	○ 75X50	0976-0075-0050	HTPP-RR Y75X50	30,100	6	
	○ 75	0976-0075-0000	HTPP-RR Y75	37,300	4	
	○ 100X50	0976-0100-0050	HTPP-RR Y100X50	41,400	1	
	○ 100X75	0976-0100-0075	HTPP-RR Y100X75	50,000	1	
	○ 100	0976-0100-0000	HTPP-RR Y100	51,000	2	
異径ソケット(片受偏芯)(KHRS)						
受	サイズ	品番	品名	価格	梱包数	規格
	○ 50X40	0981-0050-0040	HTPP-RR KHRS50X40	17,800	3	メーカー
	○ 75X40	0981-0075-0040	HTPP-RR KHRS75X40	19,300	3	
	○ 75X50	0981-0075-0050	HTPP-RR KHRS75X50	19,300	3	
	○ 100X50	0981-0100-0050	HTPP-RR KHRS100X50	26,600	3	
	○ 100X75	0981-0100-0075	HTPP-RR KHRS100X75	27,200	3	
異径ソケット(両受偏芯)(HRS)						
受	サイズ	品番	品名	価格	梱包数	規格
	○ 50X40	0971-0050-0040	HTPP-RR HRS50X40	23,900	6	メーカー
	○ 75X40	0971-0075-0040	HTPP-RR HRS75X40	25,800	2	
	○ 75X50	0971-0075-0050	HTPP-RR HRS75X50	25,800	2	
	○ 100X50	0971-0100-0050	HTPP-RR HRS100X50	33,700	3	
	○ 100X75	0971-0100-0075	HTPP-RR HRS100X75	34,000	3	
点検蓋(CO)						
受	サイズ	品番	品名	価格	梱包数	規格
	○ 40	0961-0040-0000	HTPP-RR CO40	11,000	18	メーカー
	○ 50	0961-0050-0000	HTPP-RR CO50	11,700	18	
	○ 75	0961-0075-0000	HTPP-RR CO75	14,800	6	
	○ 100	0961-0100-0000	HTPP-RR CO100	17,200	2	
SUS片ねじニップル						
受	サイズ	品番	品名	価格	梱包数	規格
	○ 40	0977-0040-0000	HTPP SUSカタネジニップル40	11,900	10	メーカー

(注) 受欄の○印は受注生産品です。

# 24 ガス用ポリエチレンパイプ、継手

## 1. パイプ

1本当:円

直管 (7002) JIS K6774 品			
受	サイズ	価格	梱包数
1号			
	25×5m	3,930	30
	30×5m	5,430	20
	50×5.5m	12,030	10
	75×5.5m	26,030	5
1号(U管)			
	100U×5.5m	34,720	3
○	150U×5.5m	66,680	1
○	200U×5.5m	113,260	1
2号			
	150-2×5.5m	58,280	1
	200-2×5.5m	99,740	1
コイル管 (7002) JIS K6774 品			
受	サイズ	価格	梱包数
1号			
	25×45m	38,740	1
	30×45m	54,130	1
○	50×40m	96,120	1

## 2. 継手

1個当:円

鋳鉄製 (メネジ型・オネジ型) (8145)			
受	サイズ	価格	梱包数
○	オネジ25	7,490	10
○	メネジ25	7,490	10
○	メネジ30(ロング)	12,500	10
鋳鉄製フランジ型 (8145)			
受	サイズ	価格	梱包数
○	50	31,130	1
○	75	42,240	1
○	100U	58,440	1
○	150-2	113,480	1
鋳鉄管用 A 型 (8145)			
受	サイズ	価格	梱包数
○	75	35,520	1
○	100U	58,440	1
○	150-2	113,480	1
○	200-2	178,430	1
鋼管溶接用溶接型 (8145)			
受	サイズ	価格	梱包数
○	50	37,710	2
○	75	46,620	1
○	100U	58,440	1
○	150-2	113,480	1
○	200-2	178,430	1

1個当:円

鋳鉄管用メカニカル接合材 GM II 型 (8145)			
受	サイズ	価格	梱包数
○	100U	39,940	1
○	150-2	56,010	1
○	200-2	78,650	1
・在庫がなくなり次第、販売を終了します。 ・上記製品にはパイプは含まれていません。			
水取器 (8146)			
受	サイズ	価格	梱包数
	75(立管)25	69,510	1
○	100U(立管)25	71,410	1
○	100U(立管)30	72,550	1
	150-2(立管)25	123,270	1
○	150-2(立管)30	123,270	1
○	200-2(立管)25	169,100	1
○	200-2(立管)30	172,150	1

(注)(1)受欄の○印は受注生産品です。

# 25 接着剤・滑剤・接合剤

1個当:円

一般用接着剤(1039) JWWAS101準拠品				大口径用接着剤 (1039) メーカー規格品			
 <p>備考:タフダインの青は乾きやすいため φ200以上の大口径管の接続には適しません。</p>				 <p>備考:水道等の飲料用管路には 絶対に使用しないでください。</p>			
サイズ		価格	梱包数	サイズ		価格	梱包数
タフダインの青	100g ハケ付	800	40	タフダインの黄	1kg ハケ付	4,110	10
タフダインの赤	500g ハケ付	2,380	24	タフダインの黄	3kg ハケなし	9,870	6
タフダインの青	500g ハケ付	1,930	24				
タフダインの赤	1kg ハケ付	4,320	10				
タフダインの青	1kg ハケ付	3,760	10				
HI用接着剤 (1039) JWWAS101準拠品				HT(耐熱)用接着剤 (2039) メーカー規格品			
							
サイズ		価格	梱包数	サイズ		価格	梱包数
タフダインのHI	100g ハケ付	1,070	40	タフダインのHT	100g ハケ付	1,320	40
タフダインのHI	500g ハケ付	2,460	24	タフダインのHT	250g ハケ付	2,120	60
タフダインのHI	1kg ハケ付	4,880	10	タフダインのHT	500g ハケ付	3,740	24
白HI用接着剤 (1039) JWWAS101準拠品				Vソープ(滑剤) (ゴム輪受口接合用) (7000) メーカー規格品			
							
サイズ		価格	梱包数	サイズ		価格	梱包数
タフダインのHI(白)	500g ハケ付	2,830	24	1kg	ハケ付	3,010	10
タフダインのHI(白)	1kg ハケ付	5,630	10	2kg	ハケなし	4,580	6
ブルー接着剤 (1039) メーカー規格品				Vスプレー (ゴム輪受口接合用) (7000) メーカー規格品			
<p>ブルー</p> <p>ブルー150N SB(低粘度) 染み出し防止機能</p>  							
サイズ		価格	梱包数	サイズ		価格	梱包数
カラータフダインのブルー	500g ハケ付	2,180	24	340ml		3,000	20
カラータフダインのブルー150N SB	1kg ハケ付	7,010	10				
カラータフダインのブルー	1kg ハケ付	4,320	10				

## 接着剤の使い分け

用途		水道			給湯	一般(農水・下水・排水・通気)							
管種		VP			HI	HT	VP・VU・VM・VH・VT・VI				HI		
季節	接着材の色	接着剤の性状	粘度(mPa・S)	呼び径	呼び径	呼び径	呼び径				呼び径		
				13~50	65~150	200~300	13~300	13~150	13~50	65~150	200~300	300以上	13~300
オールシーズン	透明	低粘度速乾性	150	タフダインの青					タフダインの青				
		速乾性	500	タフダインのHI			タフダインのHT	タフダインのHI			タフダインのHI		
		高粘度速乾性	1000						タフダインの黄				
		高粘度速乾性	1700	タフダインの赤					タフダインの赤				
	白色	低粘度速乾性	500	タフダインのHI(白)					タフダインのHI(白)			タフダインのHI(白)	
	青色	低粘度速乾性	150						カラータフダインのブルー150N SB				
		500						カラータフダインのブルー					

- ※1: 呼び径200以上の大口径管に塗布する場合は、缶から別の金属容器に必要分だけ取り出してご使用下さい。
- ※2: タフダインの黄、カラータフダインのブルーは水道などの飲料用水用管路には絶対に使用しないでください。
- ※3: タフダインの青、カラータフダインのブルーは乾きやすいため、呼び径200以上の大口径の接着接合には適しません。

# 株式会社クボタケミックス

■営業拠点はここから.....  
本社・支店・営業所の所在地／電話番号／  
FAX番号



■詳しくは.....  
**ホームページ** 製品情報／トピックス／電子カタログ閲覧／  
資料ダウンロード／Q&A／広報誌「PAL」



<https://www.kubota-chemix.co.jp>

※本書記載の規格品・仕様は、製品改良のため予告なく変更することがありますので  
ご了承ください。

